

Ο Τυφλοπόντικας

που σκάβει επίμονα

1
τεύχος

Φάμπρικα Υφανέτ ★ Καλοκαίρι 2015

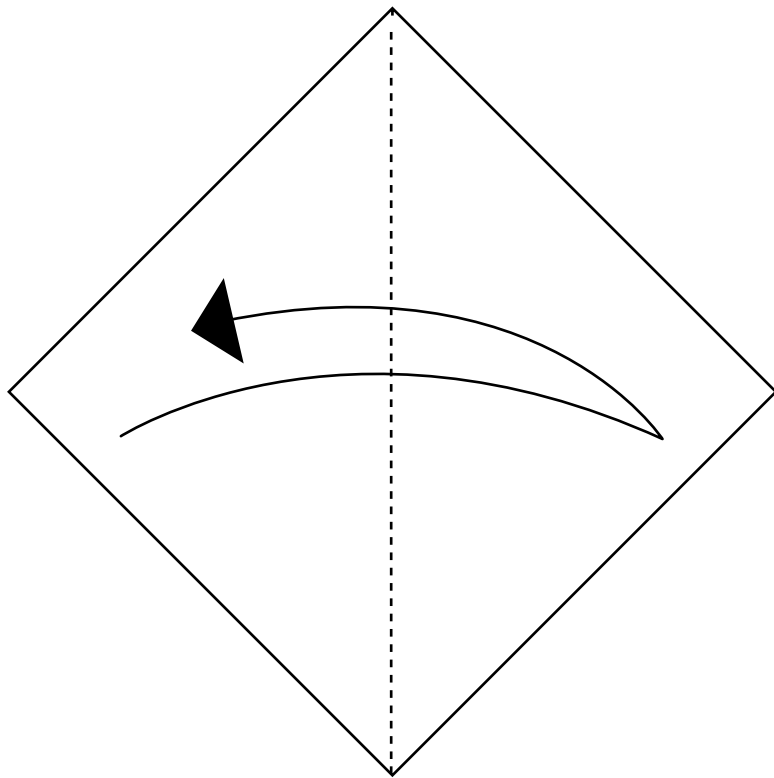

Το παρόν έντυπο τυπώθηκε στη Θεσσαλονίκη το καλοκαίρι του 2015 σε 800 αντίτυπα. Διανέμεται χωρίς αντίτιμο σε στέκια, καταλήψεις, κοινωνικούς χώρους και η κάλυψη των εξόδων γίνεται με ελεύθερη συνεισφορά. Αποτελεί προϊόν συλλογικής, κριτικής επεξεργασίας όσων μας απασχόλησαν τη χρονιά που πέρασε.

Η συνέλευση της Φάμπρικα Υφανέτ συναντιέται κάθε Τρίτη βράδυ στην κατάληψη, Ομήρου με Περδίκας γωνία.

Για επικοινωνία: www.yfanet.net, e-mail: contact@yfanet.net

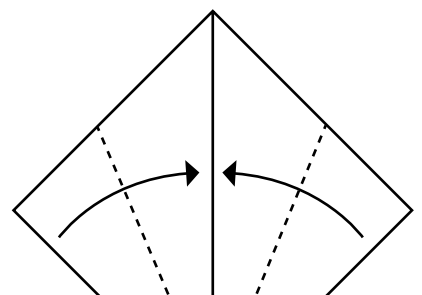



ΠΕΡΙΕΧΟΜΕΝΑ

5/ Εντιτόριαλ

7/ Την Πάσα Ελπίδα Αφήσατε Όσοι Περνάτε

17/ Την Είδα Απόψε Λαϊκά...

25/ Από το Κράτος Πρόνοιας στην «Κοινωνία των Πολιτών»...

35/ Η Ιστορία ενός Φιλοξενείου

43/ Σημειώσεις με Αφορμή την Ανασκαφή στην Αμφίπολη

47/ Ogni sfratto sara` una Barricata

55/ Σκέψεις με Αφορμή την Κατάληψη της Πρυτανείας του ΑΠΘ τον Δεκέμβρη του 2014

63/ Για τα Γεγονότα της 6.12.14, την Αντι-βία, την Καταστολή & την Αλληλεγγύη



ΕΝΤΙΤΟΡΙΑΛ

Αλλά η επανάσταση είναι συστηματική. Ακόμα ταξιδεύει μέσα στο καθαρτήριο. Κάνει τη δουλειά της μεθοδικά...Και όταν έχει ολοκληρώσει το δεύτερο μισό της προκαταρκτικής της εργασίας, η Ευρώπη θα αναπηδήσει απ' το κάθισμά της και θα φωνάξει: έσκαψες καλά, γερο- τυφλοπόντικα!

Κ. Μαρξ, η 18η Μπρυμαίρ του Λουδοβίκου Βοναπάρτη

Σαλονίκη. Μάης '15. Υγρασία που τρυπάει τα κόκαλα και κολλάει στα πνευμόνια. Από το φωταγωγό ακούγεται η τηλεόραση κάποιου που χρόνια τώρα παρακολουθεί εμμονικά Μπογδάνο και Πορτοσάλτε. Κάνω ζάπινγκ. Τσίπρας, Βαρουφάκης, Ζωή Κωνσταντοπούλου και τούμπαλιν. Grexit, Σόιμπλε, γερμανικές αποζημιώσεις, ρωσικό αέριο. Όλα έχουν αλλάξει στην τηλεόραση. Οι νεκροί στα σύνορα δεν είναι πια λαθρομετανάστες, αλλά πρόσφυγες που πάνω τους πέφτει το ανθρωπιστικό βλέμμα. Οι αριστεροί διανοούμενοι, που πριν διακήρυτταν το αναπόφευκτο της καπιταλιστικής κρίσης, τώρα υποστηρίζουν το αναπόφευκτο της καπιταλιστικής ανάκαμψης. Αλλάζω κανάλια να φτάσω στη ζώνη του λυκόφωτος. «Μοναδικό δαχτυλίδι σε ροζ χρυσό 18 καρατίων στα 0,30 micron. Δύο εκπληκτικά ανθέμια διακοσμούν το κόσμημα με αυστριακούς κρυστάλλους που χαρίζουν λάμψη και γοητεία στην κομψότατη εμφάνισή σας». Μπούκωσα τόσο με την ατμόσφαιρα ελπίδας και αγωνιστικής διάθεσης στις ειδήσεις που δεν έχω όρεξη ούτε για τελεμάρκετινγκ. Αν ήταν κάνας αποχυμωτής, κάνα μαρινέιτορ, πάει κι έρχεται... Αλλά δαχτυλίδι αρραβώνων... Μόνο αυτό μας έλειπε!

Αρκετά όμως με την επιφάνεια.

Κάτω από τη γη τρέχουν τυφλοπόντικες. Σκάβουν σήραγγες για να επικοινωνήσουν σκεπτικά & εμπειρίες αγώνα. Συναντιούνται υπόγεια και απεργάζονται την καταστροφή αυτού του κόσμου. Γιατί η ελπίδα που κυριαρχεί στην επιφάνεια είναι η ελπίδα των κυρίαρχων. Γιατί δεν ικανοποιούνται ούτε από το «τίποτα δεν έχει αλλάξει» ούτε από το «όλα άλλαξαν» αφού και τα δυο αφήνουν απέξω την ταξική πάλη. Γιατί το θέμα δεν είναι να αρνηθούμε ότι συμβαίνουν αλλαγές, αλλά να τις κατανοήσουμε και να εντοπίσουμε τη δυναμική της αναδιάρθρωσης, ώστε να μπορέσουμε να χαρτογραφήσουμε το πεδίο στο οποίο βρισκόμαστε και να προσανατολιστούμε. Διαλέγοντας πλευρά μέσα στους αγώνες, με κάθε νίκη, ήττα κι αναδίπλωση του εχθρού γεννιέται η στρατηγική σκέψη και μέσα από τη διαδικασία της αυτοκριτικής και της διαύγασης των διαφόρων πτυχών γεννιέται η θεωρία. Τόσο απλά και με τόσο ξεκάθαρη θέση.

Πρώτο τεύχος του «Τυφλοπόντικα» λοιπόν. Και το πολύπλοκο δίκτυο από σήραγγες που σκάβει υπόγεια, τρέχει κάτω από την επιφάνεια του καπιταλιστικού κόσμου από την άνοιξη του '14 μέχρι σήμερα. Από τους αγώνες για τη στέγη στην Ιταλία μέχρι τα μιντιακά παιχνίδια που στήθηκαν στην Αμφίπολη. Από τον αγώνα ενάντια στη ρατσιστική επιτροπή κατοίκων στην Τούμπα μέχρι την κατάληψη της πρυτανείας του ΑΠΘ τον Δεκέμβρη. Από την εκλογή του ΣΥΡΙΖΑ, στις αντιιμπεριαλιστικές καμπάνιες και τις φιλοκυβερνητικές διαδηλώσεις. Από τη σημερινή αναδιάρθρωση της κρατικής μορφής και τη συγκρότηση της εθνικής ταυτότητας, στην κοινωνία των πολιτών και τις Μ.Κ.Ο. Και έχει ακόμα πολύ χώμα για σκάψιμο...

Στο απόσπασμα που παρατέθηκε στην αρχή ο Μαρξ αναφέρεται σε δυο σκηνές από την 1η πράξη του «Άμλετ». Τι πιο ταιριαστό λοιπόν για το κλείσιμο αυτής της εισαγωγής από τα λόγια που απευθύνει στον Οράτιο ο Άμλετ πριν αφήσει την τελευταία του πνοή:

« [...] όλα όσα έγιναν. Να του τα πεις. Πώς έγιναν, τις αιτίες που τα προκάλεσαν. Πες του με λεπτομέρειες όπως έγιναν, μονάχα αυτά που έγιναν. Τα άλλα είναι σιωπή».



ΤΗΝ ΠΑΣΑ ΕΛΠΙΔΑ ΑΦΗΣΑΤΕ ΟΣΟΙ ΠΕΡΝΑΤΕ

Dante, *Η Θεία Κωμωδία: Κόλαση*

Μετά τη νίκη του ΣΥΡΙΖΑ στις εθνικές εκλογές του Γενάρη που μας πέρασε, τόσο στα ελληνικά όσο και στα διεθνή Μ.Μ.Ε επαναλαμβάνεται μια τρομαγμένη ή ενθουσιώδης (κατά περίπτωση) επωδός: η Ελπίδα έρχεται στην Ελλάδα, η Ελπίδα πάει να αγωνιστεί στην Ευρώπη, η Ελπίδα νίκησε. Νιώθουμε την ανάγκη να μοιραστούμε μια συζήτηση που διεξάγεται στη συνέλευση της κατάληψης Φάμπρικα Υφανέτ κι έχει να κάνει με την κρατική μορφή και την αριστερή διαχείρισή της. Πριν όμως μπούμε στο ζουμί, μια απαραίτητη διευκρίνιση. Η Ελπίδα, πήγε στην Ευρώπη το 1979 για την Ελλάδα, και όχι, δε νίκησε, αλλά το εθνοκίτς άσμα «Σωκράτη εσύ Super Star» κατετάγη όγδοο.

{Μια βιαστική περιοδολόγηση για το πώς φτάσαμε στο σήμερα}

[2008 - 2010] Τα παιδιά ενός επίμονου Δεκέμβρη

Τον Δεκέμβρη του 2008 ένας μπάτσος δολοφονεί στα Εξάρχεια το 16χρονο Αλέξανδρο Γρηγορόπουλο. Αυτή ήταν η αρχή μιας σειράς ταραχών που άμεσα διαχύθηκαν τόσο μέσα στην πόλη της Αθήνας όσο και στα υπόλοιπα αστικά κέντρα. Η εξέγερση που εκτυλίχθηκε άσκησε έμπρακτη κριτική στο εμπόρευμα, επιτέθηκε στις κατασταλτικές δυνάμεις του κράτους, κατάφερε να διαρρήξει τις πολιτικές ταυτότητες και εμπλούτισε τα περιεχόμενα του ανταγωνιστικού κινήματος θέτοντας ζητήματα γενικευμένης κριτικής στο Υπάρχον. Οι αόρατοι και οι δίχως μέλλον σε μια συγκυρία που τα όνειρα κοινωνικής καταξίωσης γκρεμίζονται, βγήκαν στο προσκήνιο όχι απλά ως φοιτητές, μαθήτριες, εργαζόμενες στην επισφάλεια, άνεργοι και μετανάστες δεύτερης γενιάς. Αφήνοντας στην άκρη τις ταυτότητες –τις παγωμένες μορφές μιας κοινωνικής κίνησης του παρελθόντος που γεννήθηκαν μετά την ήττα– συγκροτήθηκαν ως κοινότητες αγώνα με μια άρνηση στο κέντρο τους: την άρνηση της σχέσης κεφάλαιο.¹ Αυτή η άρνηση του διαχωρισμένου και κατακερματισμένου Είναι (με όλες τις διακυμάνσεις του)² αποτέλεσε το σημείο εκκίνησης που συνοδεύτηκε από μια δημιουργικότητα στο ανταγωνιστικό πεδίο και την αναγνώριση ενός συλλογικού εμείς με ανάγκες και επιθυμίες. Αναδύθηκε λοιπόν στο κέντρο της συζήτη-

1. Με τον όρο ταυτότητα, ο Gilles Dauvé στο «Ξεγυμνώντας την Ηθική» αναφέρεται στο αποτέλεσμα μιας κοινωνικής κίνησης ενάντια στο κεφάλαιο που αναγκάστηκε να οπισθοχωρήσει, μιας και η κοινότητα του κεφαλαίου δεν ανέχεται την ύπαρξη καμιάς κοινότητας που στρέφεται πραγματικά εναντίον του χωρίς να απαντήσει. Η ταυτότητα τότε είναι η παγωμένη μορφή της κοινωνικής σχέσης που γεννήθηκε μετά την ήττα, και ως τέτοια εξυπηρετεί την επέκταση της ήττας, με φορέα τον ίδιο τον ηττημένο. Όσο μια ταυτότητα γίνεται σημείο εκκίνησης κάποιου αγώνα ή κάποια στοιχεία της πλουτίζουν το περιεχόμενο ενός αγώνα, αλλάζει το ίδιο το περιβάλλον μέσα στο οποίο αυτή η ταυτότητα δημιουργήθηκε και πάγωσε, αποδομείται και αυτή η ίδια, χάνεται η αυτοαναφορικότητα που εμπεριέχεται σε αυτήν ως δομικό στοιχείο του διαχωρισμού, και επεκτείνεται μέχρι την ίδια της τη διάλυση μέσα στην κοινότητα του αγώνα.

2. Οφείλουμε μια επεξήγηση, τόσο εδώ που μιλάμε για την άρνηση του διαχωρισμού, όσο και πριν που αναφέραμε τις κοινότητες αγώνα ενάντια στη σχέση κεφάλαιο. Στο σημείο αυτό περιγράφουμε μια σειρά αγώνων, με κάποια χρονική απόσταση από τότε. Σε αυτήν την περίοδο, λοιπόν, εντοπίζουμε μια ποιοτική διαφορά. Όμως, δε θεωρούμε ότι ήταν αποτέλεσμα μια ιδεολογικής ή συνειδητής πολιτικής επιλογής σώνει και ντε· δεν θεωρούμε δηλαδή ότι ένα πρωί ξύπνησε ο κόσμος και αποφάσισε ότι θα πολεμήσει το κεφάλαιο. Τα κινήματα και οι άνθρωποι που συμμετείχαν σε αυτά, εναντιώνονταν στη σχέση κεφάλαιο άλλοτε μοριακά κι άλλοτε συνολικά, δημιουργώντας την ιστορία τους στις υπάρχουσες συνθήκες μέσα από μια πληθώρα τακτικών και στρατηγικών επιλογών.

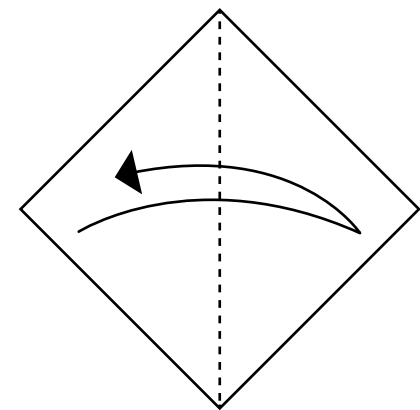

σης ένα μη-υποκείμενο που, είτε η εργασιακή συνθήκη (κύκλοι επισφάλειας/ ανεργίας), είτε η πολιτειακή τους ύπαρξη (μετανάστες χωρίς χαρτιά, παιδιά μεταναστών γεννημένα στην Ελλάδα που στερούνται πολιτικών δικαιωμάτων) το έχει εγκλωβίσει μεταξύ ενσωμάτωσης και αποκλεισμού ή καλύτερα στην ενσωμάτωση στον κοινωνικό ιστό δια του αποκλεισμού από έναν «κανονικό» ρόλο (δουλειά & μισθός με βάση την παρελθούσα κοινωνική συμφωνία).

[2011 - 2012] Αντίσταση στο μνημόνιο: περιθώρια κι όρια

Το κίνημα ενάντια στη λιτότητα, που σχηματοποιείται αυτήν την περίοδο, φάνηκε να απειλεί ακόμα περαιτέρω το καθεστώς συσσώρευσης στην Ελλάδα δημιουργώντας γενικές απεργίες, γενικευμένα συγκρουσιακές διαδηλώσεις και το κίνημα των πλατειών. Όμως, αυτό το κίνημα συνάντησε τα εσωτερικά και εξωτερικά όρια του. Όρια, που έχουν να κάνουν με το περιεχόμενο και τη μορφή που πήρε το κίνημα της «αγανάκτησης». Διότι, αυτό που εμφανίστηκε σαν απαξίωση των μορφών διαμεσολάβησης και ενσωμάτωσης της ταξικής πάλης, όπως τα κόμματα και οι συνδικαλιστικές ηγεσίες, κατέληξε σε μια λαϊκίστικη προσωποποίηση των ευθυνών σε κακούς διαχειριστές και αντί να ξεπεράσει τα όρια της πολιτικής ως διαχωρισμένης δράσης, εγκλωβίστηκε στα όρια της πολιτικής διαμεσολάβησης. Η δημόσια εκδήλωση δυσαρέσκειας με την ιδιότητα του πολίτη και το κάλεσμα για δημοκρατία (με διάφορα προσδιοριστικά επίθετα) συσκότισε το περιεχόμενο των αγώνων ενάντια στην αναδιάρθρωση και κατόρθωσε να εμφανίσει τα ζητήματα κοινωνικών σχέσεων και κοινωνικών μορφών ως ζητήματα πολιτικής διαχείρισης και πολιτικής λύσης. Και μάλιστα *εθνικής πολιτικής λύσης*. Αυτή η τόσο μικρή φράση έμελλε να παίξει μεγάλο ρόλο στην εξέλιξη της αναδιάρθρωσης. Δεν είναι τυχαίο που οι πολιτικοί σχηματισμοί που κλήθηκαν να υποστηρίξουν τη συνέχισή της, είτε έπαιξαν ρόλο μέσα στις πλατείες (όπως ο ΣΥΡΙΖΑ), είτε προσπάθησαν και κατόρθωσαν να εκπροσωπήσουν την κοινωνική τάση που σχηματίστηκε εκεί (ΣΥΡΙΖΑ, ΑΝΕΛ, Χρυσή Αυγή). Το ποικιλόμορφο, διαταξικό και μαζικότατο κίνημα των πλατειών πυροδότησε μια ιστορική παραγωγική διαδικασία στην οποία όλα τα ενδεχόμενα ήταν ανοιχτά, αλλά αυτό που προέκυψε ήταν συγκεκριμένο. Το ζήτημα της κατάργησης των διαμεσολαβήσεων της αξίας (όπως αυτό είχε τεθεί έμπρακτα το Δεκέμβρη του 2008) θάφτηκε και κινδυνεύει πια να χαθεί από τη συλλογική μνήμη, ενώ το ζήτημα της επιβίωσης του «εθνικού» κεφαλαίου και των μικροεπιχειρήσεων κατόρθωσε να φέρει στο προσκήνιο την ανάληψη της εξουσίας από μια πατριωτική διακυβέρνηση «σοσιαλδημοκρατικού» τύπου.³ Ο κεντρικός ρόλος Συριζαίων στις πλατείες και τα αντίστοιχα τηλεπαράθυρα είχε ως αποτέλεσμα να γίνουν κεντρικά θέματα η εθνική ανεξαρτησία, η αντίσταση στη γερμανική κατοχή, τα «μερκελάκια» και άλλα τέτοια ωραία πατριωτικά και κεντρικής πολιτικής ζητήματα, ενώ ζητήματα καθημερινότητας, όπως το κόσμητο του ρεύματος από τη Δ.Ε.Η, ανάγονταν μεθοδικά σε νομικά πλαίσια και λύσεις⁴ και εντάσσονταν σε μια ατζέντα κοινωνικών αγαθών και δικαιωμάτων όχι όλων, αλλά των πολιτών. Η παραδοσιακή πατριωτική αριστερά στην Ελλάδα συγκροτήθηκε ενάντια στις «ξένες ιμπεριαλιστικές δυνάμεις» υποκαθιστώντας το ταξικό περιεχόμενο των αγώνων με το σχήμα της εθνικής αντιπαρά-

3. Αυτό δεν σημαίνει ότι το κίνημα των πλατειών ζητούσε «σοσιαλδημοκρατία εδώ και τώρα», αλλά ότι η ήττα των ριζοσπαστικών χαρακτηριστικών του και η ενσωμάτωση (όπως δείχνουμε και παρακάτω) δημιούργησε μια κοινωνική πραγματικότητα.

4. Η πάγια τακτική του ΣΥΡΙΖΑ στα ζητήματα της υποβάθμισης της ζωής ήταν η προσπάθεια να κερδηθούν παραχωρήσεις μέσα στο υφιστάμενο νομικό πλαίσιο δικαιωμάτων του πολίτη. Για να δώσουμε ένα παράδειγμα του τι σήμαινε αυτό στην πράξη, το αίτημα για ελεύθερη πρόσβαση στα μέσα μαζικής μεταφοράς, που έμπαινε (και συνεχίζει να μπαίνει) από ένα κομμάτι του ανταγωνιστικού κινήματος, ο ΣΥΡΙΖΑ το μετέφραζε σε μια διεκδίκηση ελεύθερης μετακίνησης για τους άνεργους από τη διεύθυνση του Οργανισμού Αστικών Συγκοινωνιών. Και άνεργοι για το ΣΥΡΙΖΑ δεν είναι οι μη έχοντες εργασία, αλλά οι θεσμικά άνεργοι, δηλαδή οι κάτοχοι κάρτας ανεργίας. Κι έτσι απλά, ένα συνολικό αίτημα, γίνεται μερικό και για λίγους.

θεσης και καθιστώντας τον εαυτό της το μόνο πραγματικό εκφραστή των αληθινών συμφερόντων του λαού-έθνους (σε αντίθεση με την ξενόδοουλη αστική τάξη). Κι εκεί ακριβώς είναι που συναντιέται ο πατριωτισμός της αριστεράς με την παραδοσιακή λαϊκή εθνικιστική δεξιά: το εθνικό κράτος και η ενίσχυση της κυριαρχίας του εκλαμβάνεται ως προϋπόθεση για τον αυτοκαθορισμό ενός λαού και την κοινωνική απελευθέρωση, προσδένοντας την κοινωνική αλλαγή στο άρμα του καπιταλισμού. Τοιουτοτρόπως, αντί να αρθρώνεται μια κριτική στην καπιταλιστική σχέση, δαιμονοποιούνται οι ακραίες μορφές της και παράγονται σχήματα, που μέσα από την άρνηση και την εναντίωση στο «μεγάλο» κεφάλαιο, τις «μεγάλες» καπιταλιστικές χώρες, τα πανίσχυρα ιμπεριαλιστικά μπλοκ, την Ευρωπαϊκή Ένωση και τη ντόπια πλουτοκρατία, καταφάσκουν σε έναν εντόπιο καπιταλισμό με μια κρυφή ελπίδα για μια αιώνα σοσιαλδημοκρατία.

[2012 - 2014] Γεύση δακρυγόνο και τα μάτια στην κάλπη

Η Κυριακή 12 Φλεβάρη 2012 ήταν το κύκνειο άσμα του κινήματος ενάντια στη λιτότητα. Η βία των πολιτικών της λιτότητας που διαπέρασε όλες τις κοινωνικές κατηγορίες τις έβγαλε μαζικά στο δρόμο. Εκεί, συνδυάστηκε ο παλιός με το νέο κόσμο, οι παλιοί με τους νέους τρόπους έκφρασης της άρνησης. Από τη μία, η τεράστια συγκέντρωση διαμαρτυρίας έξω από το κτίριο της βουλής, που σα να απευθυνόταν σε ένα νεοκενσανό κράτος, πίστευε ότι η μαζικότητά της ήταν επαρκής για να υποχωρήσει η κυβέρνηση. Αυτό το κράτος όμως, σε αυτή τη φάση της αναδιάρθρωσης, είχε πάρει άλλο δρόμο. Η κατεδάφιση της κοινωνικής πρόνοιας και το άνοιγμα του πεδίου στην ιδιωτική πρωτοβουλία, η μετακύλιση του κόστους αναπαραγωγής της εργατικής δύναμης σε εμάς και τα στρατιωτικά μέτρα στη διαχείρισή της δεν αφήναν περιθώρια για παρανοήσεις. Από την άλλη, οι διάχυτες ταραχές στο Σύνταγμα είχαν στη μήτρα τους μια αντίφαση. Η συμμετοχή στις συγκρούσεις με την εμπροσθοφυλακή του κεφαλαίου, που λέγεται αστυνομία, ήταν μαζική. Το ίδιο ίσχυε και για την πολιτική υποστήριξη των συγκρούσεων από το σώμα της συγκέντρωσης. Παρόλο που, η επίθεση στους κατασταλτικούς μηχανισμούς είναι μια αρχή για το πρακτικό ξεπέρασμα του διαλόγου με το κράτος και παρά τις αντικρατικές και αντικαπιταλιστικές φιλοδοξίες κάποιων συμμετεχόντων σε αυτές, οι συγκεκριμένες επιλογές της στρατηγικής και της τακτικής αυτής τη σύγκρουσης άλλο δείχνουν. Η επίθεση στη βουλή τη βραδιά ψήφισης των μέτρων λιτότητας υπογραμμίζει τη βασική αδυναμία των ταραχών και των εξεγέρσεων να ξεπεράσουν τον προσανατολισμό τους προς το κράτος. Κι αυτήν την κατεύθυνση προς το κράτος τη μοιράζονταν με την αμυντική συγκέντρωση στην πλατεία που περιγράφηκε πρώτη. Ο κόσμος, λοιπόν, είδε την ψήφιση των μέτρων σαν έναν απτό στόχο που μπορούσε να κατακτήσει από το κράτος κι έτσι βγήκε στο δρόμο και έπαιξε όλα του τα χαρτιά. Αποφάσισε τι πρέπει να κάνει το κράτος, διάλεξε τα μέσα να το εξαναγκάσει προς αυτήν την κατεύθυνση αλλά δεν το κατόρθωσε. Κι έτσι παρόλα τα δημιουργικά ξεπεράσματα που μπορεί να πραγματοποιήθηκαν η κίνηση των ανθρώπων παρουσιάστηκε ως μια έκκληση για μεταρρυθμίσεις και βελτίωση της φτώχειας. Η ήττα στη συγκεκριμένη χρονική στιγμή και η εμπέδωση της καταστολής στη συλλογική μνήμη οδήγησε την αναδιάρθρωση της κρατικής μορφής να πάρει μια στροφή προς την ακόμα πιο στρατιωτική διαχείριση της πάσης θυσία επιστροφής στην εργασία με ολοένα και χειρότερους όρους· κάπου εδώ, επιστρατεύεται και η Χρυσή Αυγή που κλήθηκε να επιβάλει την καπιταλιστική ομαλότητα εκεί που το κράτος δεν έφτανε ή δεν είχε την κοινωνική νομιμοποίηση να το κάνει ανοιχτά. Όταν πλέον η δημοκρατία κατέστη κοινωνικά και θεσμικά νομιμοποιημένη να εφαρμόζει φασιστικές λογικές και πρακτικές και με αφορμή τη δολοφονία ενός Έλληνα αντιφασίστα από τα μέλη της ΧΑ, το ισχυρό κράτος την έστειλε στη φυλακή και ο ΣΥΡΙΖΑ έτρεξε να καρπωθεί αυτήν την υπεραξία. Και τα κατάφερε.

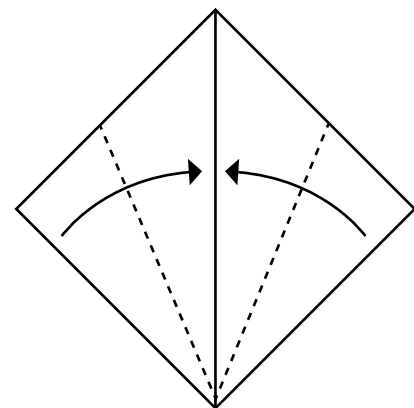
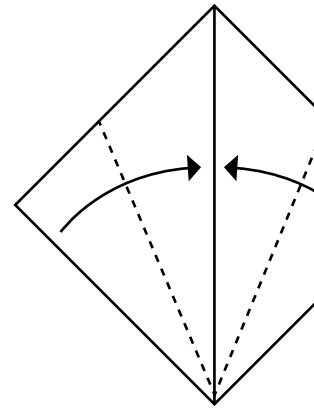

[2015] Πάμ' πλατεία;

τίποτα πια μη με ρωτάτε
δεν ξέρω αν θα ξαναβγει το φεγγάρι
έχω κομάρια – κι είν' αργά
θα φύγουν ένα-ένα τα γκαρσόνια
ο ιδιοκτήτης έμεινε να κατεβάσει τα ρολά
τι ησυχία που ακολουθεί
τι ησυχία...
κι αυτό το Σύνταγμα
σα να μην είναι πια πλατεία
Κ. Ταχτσής, *Καφενείο Το «Βυζάντιο»*

Η αναδιάρθρωση του κράτους και η αλλαγή της κυβέρνησης είναι λοιπόν μια αποτύπωση του προηγούμενου κύκλου αναδιάρθρωσης και των αγώνων ενάντια σε αυτήν. Οι τάσεις που προσπάθησαν να αντιθέσουν την κίνηση των από τα κάτω στην κίνηση του κεφαλαίου με τη συλλογική άρνηση πληρωμών, τις αυτομειώσεις και τις επανασυνδέσεις των κομμένων ρευμάτων δεν κατόρθωσαν να αποτρέψουν την εκτόνωση των κοινωνικών συγκρούσεων που εγκλωβίστηκαν στα όρια της ανάθεσης και στη λογική της διαμεσολαβημένης από το κράτος άρνησης πληρωμών με τη μορφή της διαγραφής του χρέους. Με άλλα λόγια, το μαγαζί έκλεισε για να ανοίξει σε κεντρικότερο δρόμο. Ο κόσμος δε χρειάζεται να πάει στην πλατεία για να αγωνιστεί πια, έβαλε την πλατεία (ΣΥΡΙΖΑ- ANEΛ) στη βουλή να διαχειριστεί την κατάσταση και να διαπραγματευτεί με τους εταίρους. Πάει πλατεία βέβαια, αλλά για να στηρίξει την κυβέρνηση στη διαπραγμάτευση με τους Ξένους που επέβαλαν το επαχθές και επονεϊδίστο χρέος. Η ιδεολογική δημιουργία μιας φαινομενικής κοινότητας με την ένωση απέναντι σε εξωτερικούς οχτρούς έχει όνομα: έθνος. Στην κεντρική πολιτική σκηνή άλλωστε, περνάνε γρήγορα οι φράσεις και τα πολιτικά προγράμματα και η συζήτηση περιστρέφεται γύρω από ενδυματολογικές προτιμήσεις των βουλευτών του ΣΥΡΙΖΑ που αποφεύγουν όπως ο διάολος το λιβάνι να φορέσουν γραβάτα στη βουλή. Μοιάζει να έχει πιο πολύ σημασία το ότι γράφουν πιο καλά στις κάμερες παρά τα όσα λένε. Η αισθητικοποίηση του πολιτικού πάει ακόμα παραπέρα, αφού οι διαπραγματεύσεις σε Eurogroup και συνόδους κορυφής εναποτίθενται στο «θρίαμβο της θέλησης» του Βαρουφάκη που έκανε το Ντάισελμπλουμ να λακίσει και τσίτωσε τόσο τους Γερμανούς που ήθελαν να αντικατασταθεί με κάποιον άλλο στις διαπραγματεύσεις γιατί προκαλεί σύγχυση.

[Κρίση και αναδιάρθρωση της κρατικής μορφής]

Omnia mutantur, nihil interit

Αντιλαμβανόμαστε το κράτος βασισμένοι σε μια διαλεκτική της μορφής και του περιεχομένου της ταξικής πάλης. Αφειτηρία της κατανόησής μας είναι η ανταγωνιστική σχέση μεταξύ κεφαλαίου και εργασίας στη διαδικασία της παραγωγής, δηλαδή η εκμετάλλευση της εργασίας από το κεφάλαιο. Με αυτό το συγκεκριμένο πλαίσιο λοιπόν, αντιμετωπίζουμε το κεφάλαιο ως μια σχέση ταξικής πάλης και το κράτος ως αντικείμενο και αποτέλεσμα της ταξικής πάλης. Ως μια στιγμή ενός τρόπου κυριαρχίας δηλαδή, που βρίσκεται στο κέντρο της διαλεκτικής της οργανωτικής και καταπιεστικής πλευράς της εργασίας μέσα στο κεφάλαιο. Το κράτος δεν είναι επομένως ένα απλό επιτελείο της άρχουσας τάξης που εκφράζει τα συμφέροντά της, ούτε ένα εργαλείο που αν έρθει στα χέρια μας μπορούμε να το στρέψουμε προς όποια κατεύθυνση θέλουμε εμείς. Αυτό σημαίνει ότι δε βλέπουμε το κράτος να υπάρχει σε μια διαχωρισμένη σφαίρα της πολιτικής, όπου αρκεί η πολιτική βούληση της κυβέρνησης για να παρθούν «κομμουνιστικά» μέτρα. Με άλλα λόγια, το κράτος δεν είναι ουδέτερο και από τη στιγμή που είναι μια συγκεκριμένη μορφή κοινωνικών σχέσεων στον καπιταλισμό, η ανάγκη συνέχισης της καπιταλιστικής σχέσης βάζει ευθύς εξαρχής περιορισμούς στην κρατική παρέμβαση στην οικονομία. Από την άλλη, δεν σημαίνει ότι το αντιλαμβανόμαστε σαν ένα τσιμενταρισμένο κομμάτι μιας αντίστοιχης οικονομικής σφαίρας, σαν ένα συλλογικό –θεσμοθετημένο καπιταλιστή που δρα πάντα προς τα συμφέροντα του κεφαλαίου. Κι αυτό γιατί θα του αποδίδαμε



έτσι μια δύναμη που δεν θα μπορούσε κανείς να κατέχει (με δεδομένους τους ανταγωνισμούς μεταξύ των διαφόρων κεφαλαίων), αλλά και γιατί μια τέτοια ερμηνεία ουσιαστικά αφαιρεί τη δυναμική της ταξικής πάλης από την εξίσωση και μας επιφυλάσσει ένα ρόλο απλού θεατή μιας ντετερμινιστικής διαδικασίας. Όπως και να έχει, αφού το κράτος προκύπτει από τις ίδιες τις καπιταλιστικές σχέσεις εκμετάλλευσης, η συνέχιση της ύπαρξής του ως μια συγκεκριμένη μορφή κοινωνικών σχέσεων εξαρτάται από την αναπαραγωγή του καπιταλισμού.

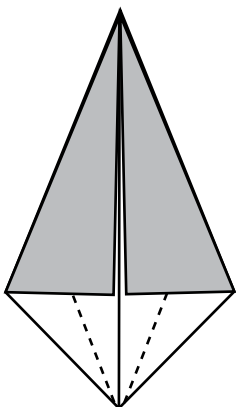

Η κρίση ως μια στιγμή μπλοκαρίσματος της καπιταλιστικής συσσώρευσης πάει αγκαζέ με την αναδιάρθρωση. Και η αναδιάρθρωση είναι μια οικονομική, πολιτική και ιδεολογική συνάμα διαδικασία ταξικού ανταγωνισμού με σκοπό την αναδιοργάνωση των κοινωνικών σχέσεων της καπιταλιστικής παραγωγής. Η παραγωγή αξίας συνάντησε κωλύματα από την ανυποταξία και την απειθαρχία μας στους χώρους της δουλειάς, από την αντίσταση στην υποτίμηση της αξίας της εργασιακής μας δύναμης, αλλά και από την απαξίωση των μηχανισμών μεσολάβησης της ταξικής πάλης από το κράτος (συνδικαλιστικές ηγεσίες, πολιτικά κόμματα). Αυτή η συχνά σπασμωδικά και συγκεχυμένα εκφρασμένη συνολική αμφισβήτηση της σχέσης κεφάλαιο, ταρακούνησε και το καθεστώς συσσώρευσης και τους τρόπους με τους οποίους αυτό ρυθμίζεται. Από τα όρια λοιπόν που συνάντησε ο προηγούμενος κύκλος αναδιάρθρωσης ξεπηδά πάντα το καινούριο καθεστώς: από ένα «κράτος πρόνοιας» στις νεοφιλελεύθερες κυβερνήσεις με/χωρίς σοσιαλδημοκρατικό μανδύα, από την τεχνοκρατική διαχείριση του κράτους σε δικομματικές τρικομματικές κυβερνητικές συνεργασίες, από την είσοδο της ΧΑ στη βουλή και την ακροδεξιά στροφή στην κυβέρνηση ΣΥΡΙΖΑ -ΑΝΕΛ. Το νέο μοντέλο πρέπει να ενσωματώνει την αντίδραση στο παλιό, για να εξασφαλιστούν οι συνθήκες αξιοποίησης του κεφαλαίου και να σταθεροποιηθεί μακροχρόνια η δυνατότητα κέρδους. Το κέρδος δεν είναι κάτι αόριστο που υπερίππεται ή κάτι εξωτερικό, διαχωρισμένο από εμάς. Αντιθέτως, προκύπτει από εμάς και υπάρχει επειδή μας εμπεριέχει· είναι με άλλα λόγια μια στιγμή της σχέσης κεφάλαιο, της σύγκρουσης κυριαρχίας –αγώνα.

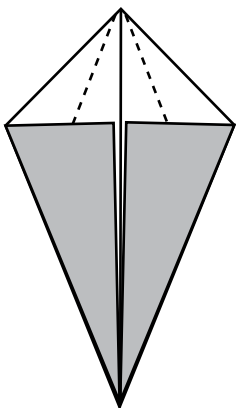

[και τώρα κάτι τελείως διαφορετικό] η ρεάλ πολιτική θεωρία των σταδίων και η ρύθμιση της φτώχειας

Σύμφωνα με τα επίσημα στοιχεία, η ανεργία φτάνει στο 27%, ενώ στους νέους η ανεργία αγγίζει το 50%. Έχουν καταργηθεί οι συλλογικές συμβάσεις, οι μισθοί –όπου δεν αντικαταστάθηκαν από επιδόματα ανταποδοτικής εργασίας –έχουν μειωθεί τρομακτικά⁵, έχουν ιδιωτικοποιηθεί διάφορες κρατικές υπηρεσίες και πλάι στη φιλελευθεροποίηση της αγοράς έγιναν και ανάλογες μεταρρυθμίσεις στα πανεπιστήμια, που ως σύγχρονα εργοστάσια της εκπαίδευσης, την τροφοδοτούν με εξειδικευμένο προσωπικό. Ομοίως και στα νοσοκομεία, που οι περικοπές στον προϋπολογισμό άγγιξαν το 25%, έκλεισαν κλινικές και μειώθηκαν τα κρεβάτια, ενώ ταυτόχρονα με την εφαρμογή εισιτηρίου πετάχτηκαν έξω τα πιο υποτιμημένα κομμάτια της κοινωνίας. Με το κρατικό χρέος στο 176% του ΑΕΠ λοιπόν, εύλογα πηγάζει το ερώτημα, *πώς διάολο θα γίνει η ρύθμιση της φτώχειας μας;*

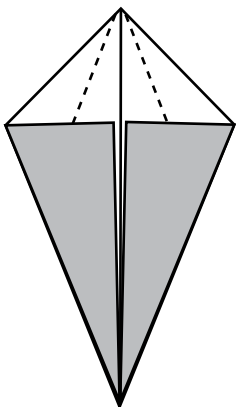

Ας ξεκινήσουμε από το πώς δε θα γίνει. Οι βερμπαλισμοί του παρελθόντος έχουν εγκαταλειφθεί και τη θέση τους κατέλαβε μια πιο *ρεάλ πολιτική με ολίγη από lifestyle της άρνησης*. Η ακύρωση των μνημονίων, το «καμιά θυσία για το ευρύ» και η περιβόητη «εθνικοποίηση των τραπεζών» είναι πια εκτός ατζέντας. Αυτό όμως, δεν αποτελεί μομφή ως προς την αλλαγή πλευσης του ΣΥΡΙΖΑ. Ο ΣΥΡΙΖΑ δεν υπήρξε ποτέ ένα αντικαπιταλιστικό αριστερό κόμμα, αλλά από τη δημιουργία του αντιλαμβάνονταν την ύπαρξη του ως μια μετωπική συμμαχία, ενάντια στο νεοφιλελευθερισμό, ενταγμένη στο κοινοβουλευτικό σύστημα αντιπροσώπευσης και σύμφωνη με τους

5. Οι μισθοί μειώθηκαν κατά 25% στον ιδιωτικό τομέα και κατά 30-40% στο δημόσιο.

«όρους του παιχνιδιού». Κι αφού το ρόλο του στις πλατείες τον περιγράψαμε, αρκεί να αναφέρουμε τα παραδείγματα του ξεπουλήματος της απεργίας των δασκάλων ενάντια στην αξιολόγηση το 2013 από την ελεγχόμενη από το ΣΥΡΙΖΑ ΕΛΜΕ ή τη συμμετοχή μεγαλοστελεχών του στο ξεπούλημα της απεργίας των γιατρών το 2007, για να καταλάβουμε και το ρόλο που επιδίωκε μέσα στις κοινωνικές συγκρούσεις. Άλλωστε, η ίδια η ρητορική του ΣΥΡΙΖΑ –και του κομματιού που διαδηλώνει για να υποστηρίξει την κυβέρνηση στις «διαπραγματεύσεις»– περί μονοπωλίων μετατοπίζει τη συζήτηση από την ουσία του κοινωνικού ανταγωνισμού σε μια αντιπαράθεση μεταξύ ελεύθερου ανταγωνισμού και μονοπωλίων. Βέβαια, μόνο οι πολιτικά άδομητοι θα μπορούσαν να αρνηθούν την τάση συγκέντρωσης –συγκεντροποίησης των ατομικών κεφαλαίων με σκοπό την απόκτηση ευνοϊκότερης θέσης μέσα στην καπιταλιστική παραγωγή και την εξασφάλιση ενός υψηλότερου κέρδους από το μέσο. Ας μην ξεχνάμε ότι τα διάφορα κεφάλαια, ως ατομικά-μεμονωμένα κεφάλαια, συγκροτούνται σε συνολικό-κοινωνικό κεφάλαιο· κι ο ελεύθερος ανταγωνισμός αποτελεί δομικό χαρακτηριστικό και προϋπόθεση αυτής τη συγκρότησης. Τα μονοπώλια λοιπόν, δεν είναι το αντίθετο του ελεύθερου ανταγωνισμού αλλά μια μορφή ατομικού κεφαλαίου, όπως αυτή διαμορφώνεται στα πλαίσια του ελεύθερου ανταγωνισμού. Με τη λάθος αφετηρία της κατανόησης του μονοπωλίου, ως μιας επιχείρησης που μονοπωλεί την αγορά, οδηγούνται σε πύρινες ανακοινώσεις για πλουτοκρατία και μονοπώλια της coca-cola, της Aegean και της DIGEA που αποτελούν ένα νοητικό βραχυκύκλωμα και ξεχνούν(;) να βάλουν στο κέντρο τον αγώνα ενάντια στο κεφάλαιο. Στο ίδιο μήκος κύματος κυμαίνεται και όλη η συζήτηση περί των παραδειγμάτων επανάστασης στα κράτη της λατινικής Αμερικής που εμπνέουν το ΣΥΡΙΖΑ (και όχι μόνο). Η ρητορεία ενάντια στα μονοπώλια είδαμε εκεί να προσλαμβάνει εθνικά και λαϊκιστικά χαρακτηριστικά από τις κυβερνήσεις Τσάβες και Λούλα. Έτσι, τα «σοσιαλιστικά» κράτη, όπου γίνονταν εθνικοποιήσεις επιχειρήσεων, δε φάνηκε να δημιουργούν κανένα πρόβλημα στον καπιταλισμό ως κοινωνική σχέση. Τα παραπάνω κάνουν σαφές ότι, αν απουσιάζει η κεντρικότητα του αγώνα ενάντια στη σχέση κεφάλαιο, εύκολα ο αγώνας μπορεί να διολισθήσει σε έναν αγώνα για αληθινή/άμεση/πραγματική δημοκρατία ή να εξελιχθεί σε μια διαμάχη μεταξύ διαφορετικών εκδοχών του καπιταλισμού (προοδευτικός -αντιδραστικός, δυτικός- κινέζικος).

Οι μέχρι τώρα κινήσεις του ΣΥΡΙΖΑ είναι ενδεικτικές του πώς θα επιχειρήσει να συνεχίσει την αναδιάρθρωση. Από τις πατάτες χωρίς μεσάζοντες/ με πολιτική οικονομία, στην αλληλέγγυα οικονομία κι από τα κοινωνικά ιατρεία στα αυτοδιευθυνόμενα εργοστάσια έστησε ή ηγεμόνευσε διάφορες δομές κοινωνικής αλληλεγγύης που τις διαπερνούσε όλες η ίδια προβληματική: αντί να συγκροτούνται μέσω κοινοτήτων αγώνα και να τροφοδοτούν συνεχώς τη σύγκρουση με το Υπάρχον, διακατέχονταν από μια λογική διαχείρισης και ικανοποίησης αναγκών, μια λογική παραίτησης από τους αγώνες άρνησης της κοινότητας του κεφαλαίου και κατάφασης σε μια αυτοδιαχείριση της φτώχειας και υποκατάστασης της χαμένης κρατικής πρόνοιας. Διόλου απίθανο λοιπόν, διάφορες τέτοιες μορφές, απογυμνωμένες πλήρως από τα όποια ανταγωνιστικά χαρακτηριστικά τους, να λειτουργήσουν ως ένας επίσημος εθελοντικός βραχίονας του κράτους πρόνοιας. Αν θέλαμε να προχωρήσουμε σε ακόμα πιο διεστραμμένα σενάρια, θα βλέπαμε η στελέχωση των κοινωνικών ιατρείων να γίνεται πλέον και με voucher για εργαζόμενους στο χώρο της Υγείας. Για να μην τους δίνουμε ιδέες και αφού δεν διεκδικούμε το ρόλο του προφήτη της ιστορίας, σταματάμε τις υποθέσεις μας εδώ. Όπως και να έχει όμως, ο ΣΥΡΙΖΑ επιθυμεί να δημιουργήσει την εντύπωση υλοποίησης ενός μεταβατικού προγράμματος, ενός προγράμματος που ό,τι κι αν είναι δεν θα το λένε μνημόνιο. Και σε αυτό έχει την υποστήριξη μιας μερίδας αστών οικονομολόγων και ενός κομματιού του ευρωπαϊκού κεφαλαίου που πιστεύει ότι πρέπει να σταματήσει η λιτότητα και οι περικοπές δημοσίων δαπανών, και στη θέση τους να παταχτεί η φοροδιαφυγή και να γίνουν επενδύσεις που θα επιφέρουν ανάπτυξη.

**[για τους αγώνες του σήμερα]
ένα άτομο, μία ψήφος | μία κυβέρνηση -ένας λαός;**

Να εγκλωβιστούμε σε μια λογική αριστερής αντιπολίτευσης απουσία άλλων; Να απορροφηθούμε σε στείρους ακτιβισμούς με τη λογική του «τώρα που μας παίρνει»; Να δώσουμε περίοδο χάριτος πεισμένοι από το εναλλακτικά καπιταλιστικό πρόγραμμα διαχείρισης και τις αγαθές προθέσεις των συριζαίων; Να οξύνουμε την αντίφαση στο εσωτερικό του ΣΥΡΙΖΑ για να τον ωθήσουμε αριστερότερα ή στη διάσπαση; Να συνεχίσουμε σα να μην έχει αλλάξει τίποτα;

Σε αυτή τη συγκυρία, λοιπόν, που ούτε λίγο ούτε πολύ μας παρουσιάζεται ότι το σύγχρονο ΕΑΜ τα βρίσκει με τον αντίστοιχο ΕΔΕΣ, για να τα βάλουν με τους ξένους και στην οποία lgbtq οργανώσεις βρέθηκαν να στηρίζουν μια κυβέρνηση με τύπους που ξερνάν τον ομοφοβικό οχετό τους δημοσίως⁶, δεν μπορούμε ούτε να κοιμόμαστε τον ύπνο του δικαίου, ούτε να παρακολουθούμε ως θεατές τις εξελίξεις. Πρέπει καταρχάς να προσπαθήσουμε να διαυγάσουμε το περιεχόμενο της δικής μας κίνησης και να βάλουμε στο κέντρο της την ουσία αυτού του κόσμου. Τα μαγαζάκια της πολιτικής διαμεσολάβησης των κοινωνικών συγκρούσεων έχουν γίνει πλέον κοτζάμ εμπορικά κέντρα και θα προσπαθήσουν ακόμα περισσότερο να απογυμνώσουν τις μορφές κοινωνικής αντίστασης από τα επιθετικά τους περιεχόμενα και να τις καταστήσουν κομμάτι της διαχείρισης της κρίσης. Θέλουν τα περιεχόμενα και οι δομές μας να είναι γυάλινες: χωρίς γεύση και οσμή, διάφανες ελλείψει περιεχομένου και εύθραυστες. Κόντρα στις λογικές των καιρών, που είτε επιτάσσουν την εθνική συναίνεση στα πλαίσια μιας «σοσιαλδημοκρατικής» διακυβέρνησης, είτε βραχυκυκλώνουν, αν δεν μπορούν να ετεροκαθοριστούν από την άγρια καταστολή, να αφουγκραστούμε τις στιγμές κοινωνικής απειθαρχίας. Κόντρα στις λογικές της ισότητας των παραχωρημένων δικαιωμάτων, που επιδιώκουν να διασπάσουν τις κοινότητες αγώνα σε διαχωρισμένα άτομα να προτάξουμε την από κοινού δραστηριότητά μας ενάντια στην κοινότητα του κεφαλαίου. Δεν είμαστε αυτοί που θα χώσουν επαναστατική θεωρία στα κεφάλια των αγωνιζόμενων, για να διαλύσουν την «ψευδή» τους συνείδηση· οι κοινότητες αγώνα αναπτύσσουν τη θεωρία τους πάνω στις εμπειρίες αγώνα και το ξεπέραςμα αυτού του κόσμου δεν είναι ζήτημα εναλλακτικής διακυβέρνησης, αυτο-κυβέρνησης ή ζήτημα θεσμών. Ο κεφαλαιοκρατικός τρόπος παραγωγής δεν αναπαράγει διαρκώς μόνο το υλικό προϊόν αλλά και τις κοινωνικές σχέσεις, τις μορφές με τις οποίες συγκροτείται κι έτσι, τα αποτελέσματά του φαίνονται το ίδιο μόνιμα σαν προϋποθέσεις τους και το αντίστροφο. Πέραν της δημοκρατίας και ενάντια στην αριστερή διαχείριση λοιπόν, να εστιάσουμε την κριτική μας στις μορφές με τις οποίες συγκροτείται ο καπιταλισμός και να τους επιτεθούμε. Για την καταστροφή της κρατικής μορφής, της έμφυλης κυριαρχίας και του έθνους όπως αυτά συγκροτούνται (και συγκροτούν τον) στον καπιταλισμό.

Υ.Γ 1: Ενώ γράφονταν αυτές οι τελευταίες γραμμές φάνηκε πως επήρθε συμφωνία στο Eurogroup. Συμφωνία που επιχειρεί να κρατήσει τα προσχήματα της αλλαγής με μια λεκτική ντρίπλα, όπου με απaráμιλλη ευρηματικότητα η τρόικα και το μνημόνιο απλά μετονομάζονται. Η παράταση της δανειακής σύμβασης είναι η συνέχιση του Μνημονίου με άλλο όνομα, και ο ΣΥΡΙΖΑ είναι η συνέχιση της αναδιάρθρωσης με άλλα μέσα.

**20/02/2015
Φάμπρικα Υφανέτ**

6. Βλέπε π.χ τον Νίκο Νικολόπουλο (Πρόεδρος του Χριστιανοδημοκρατικού Κόμματος Ελλάδος και Γενικός Γραμματέας της Κ.Ο. των ΑΝΕΛ) και τις διάφορες δηλώσεις του: «Από την Ευρώπη των Εθνών-Κρατών, στην Ευρώπη των ... πουσταριών» & «η ομοφυλοφιλία είναι ψυχοπαθολογική εκτροπή [...] η προσπάθεια κοινωνικής αποδοχής της είναι βλάσφημη πράξη που υπονομεύει την κοινωνική φύση».





Την είδα απόψε λαϊκά

(περί ευρωπαϊκής ένωσης, ιμπεριαλισμού και λοιπών δαιμονίων)

Η έλευση της οικονομικής κρίσης, έφερε στο δημόσιο λόγο και στο κίνημα νέα στοιχεία και προβληματισμούς. Η ΕΕ, το κράτος, το χρέος και η στρατηγική που πρέπει να ακολουθήσουμε ξανάγιναν ζητήματα τα οποία το κίνημα, τόσο θεωρητικά όσο και σε επίπεδο πράξης έπρεπε να εξετάσει, αλλά και να αντιπαρατεθεί μαζί τους. Τα ζητήματα αυτά δεν «μπήκαν» ούτε τυχαία, ούτε «από τα πάνω», αλλά μέσω της καθημερινότητας των ανθρώπων που τα αποτελούσαν. Οι κραδασμοί και οι ανακατατάξεις γύρω από αυτό το ζήτημα ήταν αναπόφευκτες. Για το λόγο αυτό, εδώ θα πραγματευτούμε κάποιες από τις πλευρές του ζητήματος της ΕΕ και πώς αυτό εμφανίζεται στο δημόσιο και κινηματικό λόγο.

Αρχικά, αυτό το οποίο λείπει είναι μια συγκροτημένη προσέγγιση του τι είναι η ΕΕ. Οι περισσότερες προσεγγίσεις θεωρούν πως δημιουργήθηκε εξ αρχής ως ιμπεριαλιστικό κέντρο. Πέρα από το όντως θολό και προβληματικό concept του ιμπεριαλισμού, αν θέλουμε να κατανοήσουμε την ΕΕ θα πρέπει μεταξύ άλλων να στραφούμε και στην ίδια, δηλαδή στο τι λέει η ίδια για τον εαυτό της ως ένωση. Βλέπουμε λοιπόν ότι είναι το αποτέλεσμα μιας μακράς διαδικασίας στην Ευρώπη, μιας προσπάθειας ενοποίησης κομματιών της οικονομίας, που ξεκίνησε με το τέλος του β' παγκόσμιου πολέμου.

Η προσπάθεια αυτή ξεκίνησε αρχικά ως ενοποίηση της παραγωγής χάλυβα και άνθρακα, ενός νευραλγικού τομέα για τις τότε κέντρο-ευρωπαϊκές οικονομίες. Κατά το μεγαλύτερο μέρος της περιόδου 1950-1973, οι εξελίξεις ήταν μάλλον αργές ως προς την περαιτέρω ενοποίηση. Η ύπαρξη σταθερών ισοτιμιών μεταξύ των κυριότερων νομισμάτων σε παγκόσμιο επίπεδο, καθώς και η συνεχής ανάπτυξη, οδήγησαν τις περισσότερες χώρες στη δυνατότητα χάραξης εθνικής οικονομικής πολιτικής. Έδωσαν επίσης και την δυνατότητα διασφάλισης των θέσεων εργασίας της εργατικής τους τάξης, καθώς η άνοδος των μισθών και οι διαφορές στη παραγωγικότητα δεν επηρέαζαν δραματικά τις ισοτιμίες παρά μόνο εντός κάποιων ορίων.

Μετά το 1973 όμως, έγινε κατανοητό ότι οι «κυμαινόμενες ισοτιμίες» ήρθαν για να μείνουν στην παγκόσμια αγορά. Η διαδικασία επιταχύνθηκε, καθώς έγινε κατανοητό ότι η περαιτέρω ενοποίηση ήταν ο μοναδικός τρόπος να σταθεροποιηθεί η κατάσταση. Επίσης, σταδιακά φάνηκε ότι η «ανάπτυξη» έχει όρια, τα οποία ήταν αδύνατο να ξεπεραστούν.

Η ευρωπαϊκή ενοποίηση συνεχίστηκε με γοργούς ρυθμούς μετά την κρίση του 1987, καθώς έγινε πλέον εμφανές ότι οι κεϋνσιανές αλλά και αυστηρές πολιτικές λιτότητας δεν μπορούσαν να επιλύσουν την κρίση του καπιταλισμού. Ταυτόχρονα, οι κυμαινόμενες ισοτιμίες μεταξύ των νομισμάτων προκαλούσαν τεράστια προβλήματα στη κινητικότητα του κεφαλαίου. Δημιουργούσαν ανασφάλεια, ως προς τη διεθνή του κίνηση και τις επενδύσεις, ενώ την ίδια στιγμή δημιουργούσαν ανασφάλεια και στους εργαζόμενους σε σχέση με την ύπαρξη εργασίας, στην περίπτωση που πλέον το κεφάλαιο θα «έφευγε» για πιο ανταγωνιστικές χώρες.

Εδώ, έγινε κατανοητό ότι η οικονομία είχε ένα πολύ βασικό πρόβλημα, πολύ μεγαλύτερο από την υπερσυσσώρευση. Είχε «πολιτικοποιηθεί». Είχε δοθεί δηλαδή η δυ-

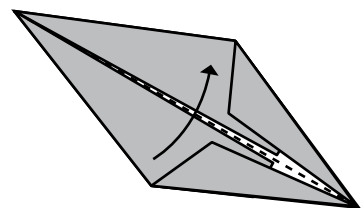
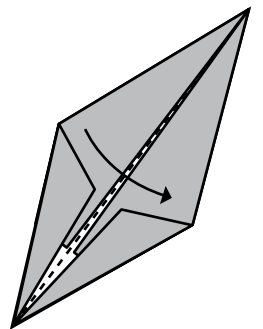
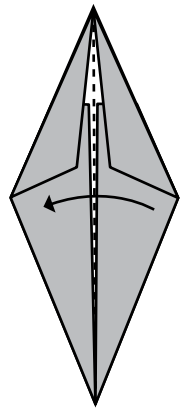
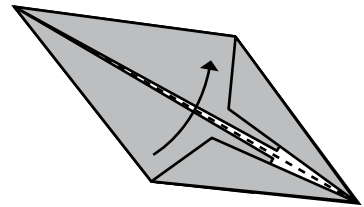
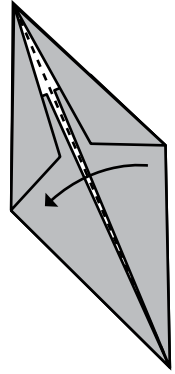

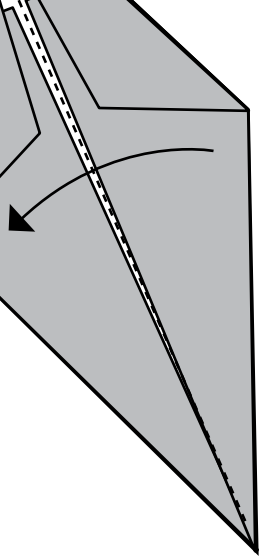

νατότητα σε μεγάλα κομμάτια της εργατικής τάξης -είτε το συνειδητοποιούσαν, είτε όχι- να επηρεάζουν δραστικά (είτε μέσω της οικονομικής πολιτικής του κράτους, είτε μέσω απεργιών) την αξία του χρήματος και την οικονομική πολιτική. Η ταξική πάλη και η αντίφαση μεταξύ αναπαραγωγής του κεφαλαίου και εργασίας εμφανιζόταν πλέον εντός της αξίας του χρήματος. Αυτό το χαρακτηριστικό, που είχε επανεμφανιστεί την περίοδο του μεσοπολέμου, είχε δώσει διδάγματα στην αστική τάξη. Ο υψηλός πληθωρισμός, τα επαναστατικά κινήματα που προκαλούνται, οι εμπορικοί και τελικά στρατιωτικοί πόλεμοι δεν έπρεπε να επαναληφθούν. Αντιθέτως, έπρεπε να υπάρξει σταθεροποίηση.

Η μόνη λύση για να σταθεροποιηθεί αυτή η κατάσταση ήταν -αρχικά- μια επαναφορά των σταθερών ισοτιμιών μεταξύ των νομισμάτων. Αυτό ουσιαστικά σηματοδότησε τη δημιουργία του Ευρωπαϊκού Νομισματικού Συστήματος, κατά την οποία όλα τα κράτη της Ευρώπης συμφώνησαν σε σταθερές ισοτιμίες. Οι συμφωνίες όμως δε λειτούργησαν αποτελεσματικά, καθώς τα κράτη διατηρούσαν τη δυνατότητα τροποποίησης της νομισματικής πολιτικής, πράγμα που προκαλούσε δυσκολίες στην κίνηση του κεφαλαίου.

Η λύση, εδώ συμφωνούν η παραδοσιακή αριστερά και οι πιο ριζοσπαστικές προσεγγίσεις, στο παραπάνω πρόβλημα για το ευρωπαϊκό κεφάλαιο ήταν ο νεοφιλελευθερισμός. Όμως, ο νεοφιλελευθερισμός δεν θα πρέπει να γίνεται κατανοητός ως οικονομικό/ιδεολογικό project της αστικής τάξης, το οποίο με μια αλλαγή συσχετισμών θα μπορούσε να αντιστραφεί. Αντιθέτως, ήταν η ίδια η εξέλιξη της κεφαλαιακής σχέσης υπό την πίεση της ταξικής πάλης ως τέτοιας. Θα πρέπει λοιπόν να πάψουμε να θεωρούμε ότι μια «εναλλακτική πολιτική» αριστερού τύπου μπορεί απλά να αντιστρέψει τη διαδικασία. Αυτή είναι μια αυταπάτη που έχει παιχτεί ως δράμα πολλές φορές. Από την κυβέρνηση Μιτεράν στη Γαλλία, μέχρι και τον Σύριζα (παρά τις διαφορές τους), οι κυβερνήσεις που προσπάθησαν μέσω του κράτους να αντισταθούν στη λιτότητα απέτυχαν μπροστά στο νεοφιλελευθερισμό. Το κεφάλαιο, σε τελική ανάλυση, «έφυγε» από τις χώρες τέτοιας διαχείρισης, έγιναν τα λεγόμενα “capital strikes”¹ και τελικά οι ίδιοι οι προλετάριοι ψήφισαν και επανέφεραν στην εξουσία τις συντηρητικές δυνάμεις.

Το νόημα της ευρωπαϊκής ένωσης και της ευρωπαϊκής ενοποίησης υπό ένα κοινό νόμισμα είναι ακριβώς αυτό: η σταθεροποίηση των συναλλαγματικών ανισοτήτων μέσω ενός κοινού σταθερού νομίσματος, η αδυναμία δηλαδή άσκησης τελείως αυτόνομης εθνικής νομισματικής πολιτικής. Αυτό προκάλεσε ανακατατάξεις στον τρόπο και στο πεδίο που ανταγωνίζονται τα κεφάλαια και στις σχέσεις κράτους-κοινωνίας, διαφοροποιώντας έτσι και τις μορφές των κινήματων. Σταθεροποίησε όμως τη συσσώρευση, λειτούργησε ευεργετικά για τα πιο ανταγωνιστικά κεφάλαια και αύξησε την κινητικότητα του κεφαλαίου. Ο κόσμος της εργασίας έχασε «θέσεις μάχης» και βρέθηκε εγκλωβισμένος στη φιλελεύθερη πραγματικότητα.

Υπό αυτή την έννοια, παρά τις παραγωγικές ανισότητες η ΕΕ δεν είναι ένας ενδοιμπεριαλιστικός σχηματισμός υπό την έννοια ότι δεν δρα ιμπεριαλιστικά στο εσωτερικό του. Αντίθετα, είναι ένας κοινός καπιταλιστικός συνασπισμός με σκοπό την αμοιβαία ωφέλεια των ευρωπαϊκών κεφαλαίων κάθε κράτους, την πειθάρχηση της εργασίας, καθώς και την κοινή -σε γενικές γραμμές- άσκηση εξωτερικής οικονομικής πολιτικής προς τρίτες χώρες. Οι χώρες εντός της ΕΕ έπρεπε, βάσει των καταστατικών στόχων της, να συγκλίνουν προς οικονομικούς και εμπορικούς στόχους και όχι να αποκλίνουν.

1. Capital strikes: είναι η άρνηση επιχειρήσεων να επενδύσουν σε έναν τομέα της οικονομίας ή στην οικονομία συνολικά. Οι απεργίες του κεφαλαίου γίνονται είτε από μια σειρά επιχειρήσεων είτε και από μεμονωμένους κεφαλαιοκράτες και συνήθως σκοπεύουν είτε στο να εκτιμήσουν το κατά πόσο θα αποφέρει κέρδος μια επένδυση στην παρούσα φάση, είτε γίνονται ως οικονομική πίεση σε μια κυβέρνηση για να αλλάξουν νόμοι και κανονισμοί που μειώνουν την κερδοφορία τους.

...μα έχω πάθει εξάρτηση...

Η λογική που θέλει το έθνος κράτος να αντιπαραβάλλεται με την διεθνή «αγορά», εκτός του ότι παραβλέπει τους ιστορικούς λόγους και τη φύση της ΕΕ, ως μορφής εξέλιξης του κεφαλαίου, δημιουργώντας έτσι ένα εθνικιστικό αφήγημα, παραβλέπει επίσης και τις καταστατικές αρχές της. Η λογική αυτή, ουσιαστικά τέκνο των μαοϊκών και σοβιετικών θεωρητικών προσεγγίσεων της δεκαετίας του '70 για τον «αντι-ιμπεριαλισμό» και τις λεγόμενες «θεωρίες εξάρτησης», ουσιαστικά αντιπαραβάλλει λανθασμένα το έθνος-κράτος ως κάτι ενιαίο με τη «διεθνή αγορά», υπονοώντας έτσι ότι μπορεί να υπάρξει «εθνικός δρόμος προς το σοσιαλισμό και τον κομμουνισμό». Ουσιαστικά, όπως και οι πολιτικές ομάδες που υπερασπίστηκαν αυτές τις ιδέες, η λογική αυτή καταλήγει σε μορφές εθνικισμού.

Εδώ πρέπει να τονιστεί τι ακριβώς ερμηνεύουν οι θεωρίες εξάρτησης. Οι προσεγγίσεις αυτές προσπάθησαν να αναλύσουν την ιεραρχία μεταξύ κρατικών σχηματισμών με όρους χρέους και εμπορικού ισοζυγίου. Ουσιαστικά ισχυρίζονται ότι υπάρχουν κυρίαρχες -ιδιαίτερα ανεπτυγμένες- καπιταλιστικές χώρες, που εκμεταλλεύονται συνολικά άλλες χώρες, τις οποίες με «τεχνητό τρόπο» -δηλαδή μέσω παρέμβασης στον τοπικό κρατικό μηχανισμό- κρατάν σε υποανάπτυκτη κατάσταση. Η κυρίαρχη χώρα ουσιαστικά παραμορφώνεται αναπτυξιακά από την ξένη χώρα, άρα ο «σωστός πολιτικός δρόμος προς το σοσιαλισμό» περιλαμβάνει αρχικά μια εθνικοαπελευθερωτική πάλη, για να απαλλαχτεί από το ξένο κεφάλαιο. Το πρόβλημα με τις θεωρίες εξάρτησης όμως, είναι ότι υποτιμούν εντελώς το ρόλο του κράτους και υπονοούν ότι είναι ένα ουδέτερο εργαλείο στα χέρια του κεφαλαίου. Το κράτος όμως, δεν είναι απλά «όργανο της άρχουσας τάξης», όπως δεν είναι και εργαλείο που μπορεί να χρησιμοποιηθεί από μια «φιλολαϊκή» κυβέρνηση προς όφελος «του κόσμου της εργασίας» ή του «λαού». Αντιθέτως, είναι η πολιτική μορφή του συνόλου της καπιταλιστικής κοινωνίας. Είναι το ίδιο εγγενώς καπιταλιστικό. Το ίδιο το κράτος είναι μορφή ταξικής πάλης, κυριαρχίας επί της εργασίας. Η αντί-ιμπεριαλιστική κριτική των θεωριών εξάρτησης είναι επικίνδυνη τόσο ως προς τα πολιτικά της συμπεράσματα, αλλά και ως προς τη λογική της: ερμηνεύει τα πάντα χωρίς να ερμηνεύει τίποτα. Αυτή η ρητορική παραβλέπει κύριες πλευρές της πραγματικότητας.

Φυσικά δεν μπορούμε να αρνηθούμε ότι υπάρχουν εθνικές πολιτικές και ανταγωνισμοί μεταξύ των κεφαλαίων, καθώς είναι προφανές ότι υπάρχουν ανισότητες μεταξύ των κρατικών σχηματισμών σε επίπεδο δύναμης, ανάπτυξης κ.λπ.. Παρόλα αυτά οι ανισότητες αυτές έχουν να κάνουν με διαφορές που σε τελική ανάλυση είναι αποτέλεσμα της εσωτερικής ταξικής πάλης της κάθε χώρας και για το λόγο αυτό, το να επικεντρώνουμε την κριτική μας ως κίνημα σε αυτές, εκτός ότι αφαιρεί πολύ από τον πλούτο της, μπορεί να οδηγήσει σε επικίνδυνα μονοπάτια όπως θα εξηγήσουμε παρακάτω.

Καταρχάς, «εθνικός δρόμος προς το σοσιαλισμό και τον κομμουνισμό» κατ' εμάς δεν υπάρχει, καθώς όπου πήγε να εφαρμοστεί ο σοσιαλισμός, σε μια και μόνο χώρα, ήταν μια ιστορική τραγωδία, καθώς οι έννοιες του κομμουνισμού και του σοσιαλισμού είναι εξ ορισμού για εμάς αντεθνικές και αντί-κρατικές. Η συγκεκριμένη λογική όμως αγνοεί επίσης, ότι η κεφαλαιακή σχέση είναι μια καθημερινή, μοριακή σχέση και οι σχέσεις εξουσίας και εκμετάλλευσης -για να το θέσουμε απλοϊκά- υπάρχουν καθημερινά ως σχέσεις μεταξύ μας, καθώς μας συγκροτούν και τις αναπαράγουμε διαρκώς. *Η διαπίστωση αυτή εξηγεί γιατί η καταστροφή του εμπορευματοικού κόσμου φαντάζει σήμερα τόσο απίθανη, αλλά συγχρόνως συνηγορεί απερίφραστα υπέρ της αναγκαιότητας για μια κοινωνία χωρίς πραγματοποίηση.*² Οπότε το πρωταρχικό και κύριο πεδίο αντιπαράθεσης πρέπει να είναι αυτό το μοριακό επίπεδο και όχι το αφηρημένο επίπεδο της πολιτικής και του κράτους ή ακόμα χειρότερα, το πε-

2. «ένας είναι ο εχθρός...», ομάδα ενάντια στον εθνικισμό, φάμπρικα υφαντέτ



δίο αντιπαράθεσης μεταξύ κρατών. Γιατί σε εκείνο το πεδίο ανάλυσης και δραστηριότητας, η κεφαλαιακή σχέση είναι *ήδη προϋπόθεση* της πολιτικής διαχείρισης. Η αντιιμπεριαλιστική κριτική είναι μια οικονομίστικη υπεραπλουστευτική κριτική, η οποία χάνει ένα πολύ μεγάλο εύρος καθημερινών υποκειμενοποιήσεων και σχέσεων εξουσίας, αλλά και το πώς όλα αυτά διαρθρώνονται μεταξύ τους.

Τι έχει να πει για παράδειγμα η αντιιμπεριαλιστική κριτική για τον Έλληνα αγρότη που εκμεταλλεύεται μετανάστριες, για τον υπάλληλο που λιώνει στους διαδρόμους μιας επιχείρησης «μόνο με ελληνικά προϊόντα», για τις έμφυλες σχέσεις στους χώρους εργασίας και τους εκβιασμούς από τα αφεντικά πάνω σε αυτή τη βάση, για την διαπύμπευση των οροθετικών, για την περιθωριοποίηση, το πέταμα δηλαδή έξω απ' την εργασία, ολόκληρων πληθυσμιακών ομάδων; Και για να το πάμε ένα βήμα πιο πέρα, τι έχει να πει για την απλήρωτη εργάτρια σε επιχείρηση στην Παλαιστίνη που ανήκει στη χαμάς; Τι έχει να πει εν τέλει, ο αντιιμπεριαλισμός -που προϋποθέτει το συννοριακό προστατευτισμό- για ζητήματα όπως η μετανάστευση; Τι έχει να πει δηλαδή για το σύνολο των ανθρώπων που έμπρακτα αμφισβητούν το κράτος και την ομοιογένεια του εθνικού κορμού;

Μάλλον, τίποτα. Και αυτό γιατί καπιταλισμός δεν είναι ούτε κάποια ισχυρά κράτη που θέλουν να κυριεύσουν τον κόσμο, ούτε μια συνωμοσία μερικών καπιταλιστών που εκμεταλλεύονται όλους εμάς τους υπόλοιπους. Θα μπορούσαμε να αναφέρουμε χιλιάδες ακόμα παραδείγματα όπου το κεφάλαιο ως κοινωνική σχέση έχει εισχωρήσει σε κάθε πτυχή της ζωής μας και είναι αυτό που παράγει την εκμετάλλευση. Όποιος λοιπόν βλέπει ξένα κέντρα, μονοπώλια και ιμπεριαλισμό, εκτός ότι κινδυνεύει να αναπαράγει θεωρίες συννομοσίας, αδυνατεί να ανιχνεύσει την ουσία του καπιταλιστικού κόσμου, με αποτέλεσμα να προσπαθεί να αντιπαλέψει μόνο τις πιο βίαιες ή επιφανειακές εκφάνσεις του.

...ίσως για λόγους εθνικούς, και όχι μόνο...

Πέφτει έτσι αναγκαστικά στην παγίδα να κάνει πολιτική με εθνικούς όρους. Αφήνει στην άκρη την εκμετάλλευση της εργατικής τάξης από το ντόπιο κεφάλαιο και μιλάει για την *ιμπεριαλιστική πολιτική του γερμανικού κεφαλαίου και των διεθνών και ντόπιων συμμάχων του, που απομυζεί τους «λαούς του ευρωπαϊκού νότου»*. Αυτή η λογική δεν είναι κάτι καινούριο. Είναι η παραδοσιακή, πατριωτική, αντιιμπεριαλιστική προσέγγιση της αριστεράς, που καταλήγει εν τέλει να στηρίζει τον ένα κρατικό μηχανισμό έναντι του άλλου. Βλέποντας όμως τον εχθρό στο ξένο ιμπεριαλιστικό κεφάλαιο/κράτος, αφήνει στο απυρόβλητο το ντόπιο εθνικό κεφάλαιο. Αν του κάνει κριτική, του κάνει μόνο γιατί είναι εξαρτημένο και υπακούει στις *προσταγές του ξένου κεφαλαίου*. Δημιουργεί έτσι, τις συνθήκες συστράτευσης πίσω από τις κρατικές πολιτικές, οι οποίες εξ ορισμού είναι πολιτικές εθνικής ενότητας. Και το χειρότερο και πιο επικίνδυνο είναι ότι το κάνει με «άρωμα» αντίστασης.

Στην ελληνική περίπτωση, συμπλέει με τη γραμμή της κυβέρνησης και των υπόλοιπων κομματιών που συγκροτούν την εθνική ενότητα του σήμερα. Προφανώς, όποιος φωνάζει πως *δε θα γίνουμε αποικία του γερμανικού και κανενός άλλου ιμπεριαλισμού*, διαβάζει την ιστορία απλά ως αποτέλεσμα κρατικών κινήσεων, χωρίς να αναγνωρίζει τη συνεισφορά του ανταγωνιστικού κινήματος στη ροή της. Εντάσσει δηλαδή, αυτομάτως τον εαυτό του και τον αγώνα του στα πλαίσια μιας εθνικής αφήγησης. Το αποτέλεσμα είναι να φλερτάρει με εθνικοαπελευθερωτικά χαρακτηριστικά, επεκτείνοντας έτσι περαιτέρω το πολιτικό φάσμα της εθνικής ενότητας. Η διαταξική αυτή ενότητα, όπως είπαμε και προηγουμένως, είναι ακριβώς τόσο ισχυρή γιατί ντύνεται με αγωνιστική φρασεολογία. Γίνεται έτσι ένα ισχυρό όπλο στα χέρια του ελληνικού κράτους/κεφαλαίου, ώστε να συνεχίσει την επέλαση του αδιάκοπα πάνω από τις ζωές μας.

Σε αυτό το σημείο αξίζει μια διευκρίνιση. Η εθνική ενότητα δεν είναι μια σταθερή

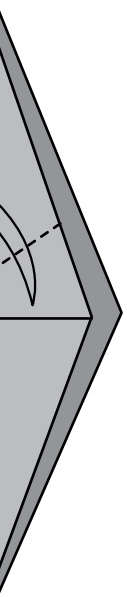

και αμετάβλητη δυναμική που ενυπάρχει συνεχώς με τους ίδιους όρους. Αντιθέτως, αλλάζει συνεχώς χαρακτηριστικά και μορφή ανάλογα με την εκάστοτε συγκυρία και τους κοινωνικούς συσχετισμούς. Στην παρούσα φάση, που είναι και η πιο ενδιαφέρουσα, πατάει πάνω στη λογική που εκφράστηκε στις φιλοκυβερνητικές διαδηλώσεις μπροστά από το σύνταγμα (μετά την εκλογική νίκη των ΣΥΡΙΖΑ-ΑΝΕΛ), κατά τη διάρκεια των διαπραγματεύσεων της ελληνικής κυβέρνησης στις Βρυξέλλες. Και ποια είναι αυτή; Επί της ουσίας μια αντι-ΕΕ λογική που απαιτεί την εθνική ανεξαρτησία.

Η λογική περί ιμπεριαλισμού, ξένων κέντρων, καθώς και η πιο σύγχρονη εκδοχή της λοιπόν, η αντι-ΕΕ φρασεολογία, δεν είναι κάτι καινούριο στο ανταγωνιστικό κίνημα. Έχει ενδιαφέρον όμως να εξετάσουμε γιατί το τελευταίο διάστημα έχει αναθερμανθεί. Βλέπουμε έτσι, προσεγγίσεις που μέχρι πρότινος συγκρούονταν με κάθε μορφή πατριωτισμού/εθνικισμού, να τείνουν πλέον να ενσωματώσουν μια εθνικοαπελευθερωτική λογική. Τι είναι όμως αυτό που οδήγησε σε αυτή την αλλαγή πολιτικής στόχευσης;

Τρεις πιστεύουμε είναι οι κύριοι λόγοι που οδήγησαν σε αυτήν. Καταρχάς, ο αντιμνημονιακός λόγος, είχε -εδώ και λίγα χρόνια- κατακλύσει την δημόσια σφαίρα. Από τα καθεστωτικά Μ.Μ.Ε μέχρι και τις αριστερές φυλλάδες, το σλόγκαν ήταν ένα. Για όλα τα δεινά δεν ευθύνονταν πλέον ο καπιταλισμός, το κεφάλαιο, το κράτος ή το κάθε αφεντικό. Δεν ευθυνόταν ούτε καν η κυβέρνηση. Η ευθύνη μετατοπίστηκε βόρεια. Ο εχθρός ήταν πλέον η ευρωπαϊκή ένωση, που αναγκάζει την κυβέρνηση και το ελληνικό κεφάλαιο να πάρουν *αντιλαϊκά μέτρα*, ώστε να καταφέρει η Ελλάδα να ανταπεξέλθει στο ζήτημα του χρέους. Και ακόμα χειρότερα: ο εχθρός έγινε η *ιμπεριαλιστική πολιτική του γερμανικού κεφαλαίου*, του τιμονιέρη της ΕΕ. Έτσι στην προσπάθεια τους να διευρύνουν την απήχησή τους, κομμάτια του κινήματος έφτασαν στο σημείο να λαϊκίζουν επικίνδυνα, υιοθετώντας την αντι-ιμπεριαλιστική κριτική.

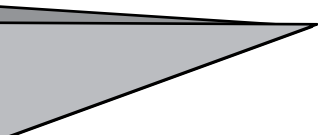

Δεύτερον, σημαντικό ρόλο έπαιξε και ο τρόπος με τον οποίο αναπτύχθηκε το αντιφασιστικό κίνημα μετά την άνοδο της Χρυσής Αυγής. Έτσι, η προσπάθεια αντιμετώπισης, από κομμάτια του κινήματος, των φασιστών, με θεαματικούς όρους και αποκόβοντας τον από τις γενικότερες αντικαπιταλιστικές πρακτικές, ξέθαψε από το χρονοντούλαπο της ιστορίας όλη την *ΕΑΜ-ΕΛΑΣ-Μετισταλινική* φρασεολογία.

Τέλος, πράγμα που συνέβαλε καθοριστικά, ήταν η ήττα των κινήματων των τελευταίων χρόνων. Η απογοήτευση του κόσμου μετά από τα χρόνια των πλατειών και των δυναμικών απεργιακών συγκρούσεων, καθώς και η ενσωμάτωση αυτών από την κυβέρνηση ΣΥΡΙΖΑ-ΑΝΕΛ, έκανε πολύ κόσμο να ψάχνει κινηματικές διεξόδους σε αδιέξοδα μονοπάτια. Στην αναζήτηση αυτή, κοιτάει τι είναι αυτό που θα τον βγάλει πιο γρήγορα ξανά στο δρόμο, παραβλέποντας τα ποιοτικά χαρακτηριστικά που αφήνει πίσω του και το πολιτικό αδιέξοδο που θα βρει μπροστά του.

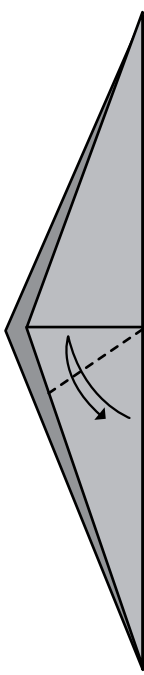

Εμείς απ' την πλευρά μας, επιλέγουμε να δρούμε στις καθημερινές μας σχέσεις. Η σχέση κεφάλαιο, η έμφυλη καταπίεση και οι διαχωρισμοί συμπυκνώνονται στο κράτος, αλλά μας διαπερνούν καθημερινά. Επιλέγουμε να είμαστε όχι με το πλευρό αυτών που επιλύουν προβλήματα, αλλά με αυτούς που προκαλούν. Κάθε κοινωνικός ρόλος του κεφαλαίου, κάθε πρακτική του, κάθε σχέση του, για εμάς είναι ένα πεδίο ανταγωνισμού. Για εμάς, ο κομμουνισμός δεν είναι δρόμος και στρατηγική δοσμένη από το κράτος. Είναι αντιθέτως, μια καθημερινή προσπάθεια και πρακτική που (πρέπει να) δημιουργεί διαρκείς ρήξεις στην καπιταλιστική καθημερινότητα. Το χρέος δεν περιμένουμε να μειωθεί· μας αφήνει αδιάφορους. «*Η οικονομία είναι πληγωμένη*», μας μурμουράν διαρκώς οι κυβερνητικοί ιθύνοντες. «*Ωραία, ελπίζουμε να πεθάνει*» είναι η μόνη απάντηση μόνη που μας έρχεται στα χείλη.





ΑΠΟ ΤΟ ΚΡΑΤΟΣ ΠΡΟΝΟΙΑΣ ΣΤΗΝ 'ΚΟΙΝΩΝΙΑ ΤΩΝ ΠΟΛΙΤΩΝ'

ή τώρα που ακούσαμε την ιστορία σας κύριε Πάνο μας,
θα ψηφίσουμε ΠΑΣΟΚ, ε Αρχοντούλα;

Στο κείμενο που ακολουθεί γίνεται μια προσπάθεια να σκιαγραφηθεί καταρχήν η θεσμική μορφή που ονομάζεται κράτος πρόνοιας, ενώ στη συνέχεια να αναλυθεί ο σχηματισμός της μορφής κοινωνικής οργάνωσης που αντικατέστησε το κράτος πρόνοιας. Πώς μέσα σε αυτό το πλαίσιο, προκύπτει η συνθήκη της «κοινωνίας των πολιτών» και των Μ.Κ.Ο ως συνιστώσες της νέας μορφής κοινωνικής οργάνωσης; Πως εντάσσονται τα κομμάτια της κοινωνίας σε αυτόν τον κοινωνικό μετασχηματισμό;

Δεν θα δακρύσω πια για σένα...

Θα μπορούσε ίσως κάποιος να ισχυριστεί ότι οι προνοιακές πολιτικές υπήρχαν από πάντα σε διάφορες μορφές. Η εκκλησία και τα φτωχοκομεία για παράδειγμα, ήδη από τις προκαπιταλιστικές κοινωνίες, λειτουργούσαν ως η μήτρα της φιλανθρωπίας και της πρόνοιας προς το συνάνθρωπο. Βέβαια, το να εξισώνεται το κράτος πρόνοιας με τη φιλανθρωπία, το ιδεολογικό άλλοθι των αστών και γενικά την «καλήν καρδιά», μάλλον συσκοτίζει περισσότερο το «τι τελικά είναι αυτό το περιβόητο κράτος πρόνοιας». Και αυτό γιατί, τόσο η μορφή που παίρνει το κράτος όσο και το ίδιο το κεφάλαιο, είναι κοινωνική σχέση και όχι μια φυσικοποιημένη διαδικασία, ένα ιστορικό δεδομένο ή απλώς μια αλληλουχία τυχαίων γεγονότων. Αποφεύγοντας, σαν το διάολο το λιβάνι, μια τέτοιου είδους ντετερμινιστική προσέγγιση αντιλαμβανόμαστε το κοινωνικό κράτος όχι ως μια υπερϊστορική δομή ή ένα «πείραμα» των αφεντικών, αλλά ως αποτέλεσμα και αντικείμενο της ταξικής πάλης.

Πώς λοιπόν προέκυψε η περιβόητη μορφή του κράτους πρόνοιας, το οποίο νοσταλγούν ουκ ολίγοι εραστές του (φιλελεύθεροι, σοσιαλδημοκράτες, αριστεροί κενυσιανιστές, «αυτοδιαχειριστές»);

Η ανάδυση και η κυριαρχία του βιομηχανικού καπιταλισμού συνοδεύτηκε από βίαιη προλεταριοποίηση ενός μεγάλου πληθυσμού και κατ' επέκταση την υπαγωγή κάθε στιγμής της ζωής του στο κεφάλαιο. Μιας ζωής καθορισμένης πλέον από τη μισθωτή σχέση με όρους παραγωγής και αναπαραγωγής του πολυτιμότερου εμπορεύματος-της εργατικής δύναμης. Και την «αξία» αυτού του εμπορεύματος τη γνωρίζει καλά τόσο το κεφάλαιο όσο και ο κόσμος της εργασίας. Τη στιγμή, λοιπόν, που το κεφάλαιο αναγνωρίζει ότι χρειάζεται την εντατικοποίηση της εργασίας προκειμένου να αναπαραχθεί και να ξεπεράσει τις κρίσεις κερδοφορίας του, την ίδια στιγμή, το προλεταριάτο συνειδητοποιώντας ότι το μόνο που έχει να πουλήσει είναι ο ίδιος του ο εαυτός, αναγνωρίζει τον εαυτό του ως συλλογικό υποκείμενο, συγκροτείται ως τάξη, αυτοθεσμίζεται, αυτοοργανώνεται και διεκδικεί, θέτοντας τα θεμέλια για τη «χρυσή εποχή του κράτους πρόνοιας».¹

1. Οφείλουμε εδώ μια μικρή επεξήγηση. Σε διάσπαρτα σημεία μέσα στο κείμενο, χάριν ευκολίας, λέμε «το κεφάλαιο έκανε αυτό, επέλεξε εκείνο» κ.λ.π. Ας σημειώσουμε πως δε θεωρούμε ότι το κεφάλαιο είναι μια συμπαγής μορφή που επιλέγει ως φυσικό πρόσωπο να πράττει. Δεν υπάρχει κάποιο σκοτεινό κέντρο που οι κεφαλαιοκράτες μαζεμένοι αποφασίζουν ως «το κεφάλαιο» με ένα στόμα και μια φωνή για τις τύχες μας. Αντίθετα, αναγνωρίζουμε ότι και μέσα στους κόλπους των αφεντικών υπάρχουν ανταγωνισμοί, κι όποια στρατηγική ακολουθείται κάθε φορά, προκύπτει και από τις εσωτερικές τους συγκρούσεις και από την εξέλιξη της ταξικής πάλης. Όπου λοιπόν συναντώνται τέτοιες απλουστεύσεις που έγιναν για την καλύτερη ροή του κειμένου, ας έχουμε κι αυτό στο πίσω μέρος του μυαλού μας. Το ίδιο φυσικά ισχύει και για όπου χρησιμοποιούμε παρόμοια «το κράτος».

Έτσι λοιπόν, με την όξυνση του ταξικού ανταγωνισμού² να προσκρούει στην κρίση υπερσυσσώρευσης (ως αποτέλεσμα της κρίσης εκμεταλευσιμότητας της εργατικής τάξης), οι εργατικές «ρεφορμιστικές» διεκδικήσεις φαίνεται να συναντούν τις αστικές μεταρρυθμίσεις για την αναδιάρθρωση του κεφαλαίου. Μόνο που τώρα το κεφάλαιο δεν επιστρατεύει αποκλειστικά τη βία και την καταστολή για να αντιμετωπίσει τον κοινωνικό αναβρασμό, αλλά παζαρεύει την πειθάρχηση και την εντατικοποίηση της εργασίας με κοινωνικές παροχές. Αυτό είχε ως αποτέλεσμα το καπιταλιστικό κράτος -με τη μορφή του κράτους πρόνοιας πλέον- να εγκλωπώσει και να βάλει την υπογραφή του πάνω σε εργατικές διεκδικήσεις χρόνων.

Το κράτος πρόνοιας ήταν ένα προϊόν θεσμοποίησης του κοινωνικού ανταγωνισμού. Ένα κράτος που παρεμβαίνει τόσο στην αναπαραγωγή της οικονομίας (κοινωνικό κεφάλαιο, κοινωνικές επενδύσεις) όσο και στην κοινωνική αναπαραγωγή (κοινωνική ασφάλιση, δημόσια υγεία, επιδόματα, κοινωνικές παροχές), αναλαμβάνοντας έτσι ένα μέρος του κόστους αναπαραγωγής της εργατικής δύναμης. Ο παρεμβατικός χαρακτήρας του κράτους πρόνοιας πέτυχε ένα διπλό αποτέλεσμα. Από τη μία αποτέλεσε έναν ακόμα τρόπο να υπαχθούν όλες οι δυνάμεις της κοινωνίας, από την εργασιακή ως και τις μέχρι τότε εξαιρούμενες από την παραγωγική διαδικασία (π.χ. η οικιακή εργασία των γυναικών), στον κύκλο της εμπορευματικής αξιοποίησης. Από την άλλη έθεσε το κοινωνικό σύνολο στο καθεστώς του πολίτη.

Μα, καλά όμως, τόσο γαλαντόμα είναι τα αφεντικά ή μιλάμε για τη «σημαντικότερη» νίκη του εργατικού κινήματος; Τελικά η μορφή του κράτους πρόνοιας είναι «κατάκτηση» της εργατικής τάξης ή μια «παραχώρηση» των αφεντικών; Η αλήθεια, μάλλον, βρίσκεται κάπου στη μέση (εκτός από τους στίχους των σεξ πίστολς). Και αυτό γιατί, η εμφάνιση της μορφής του κοινωνικού κράτους καθορίζεται με διττό τρόπο και απορρέει από τη διαλεκτική σχέση κεφαλαίου – εργασίας. Από τη μία, δηλαδή, το κράτος πρόνοιας συγκροτείται με βάση την πολιτική ανάγκη να απαντήσει και να διαχειριστεί τη δυσανεξία, την ανυποταξία και την άρνηση ενός μέρους του προλεταριάτου να ενταχθεί στην εκμεταλλευτική παραγωγική διαδικασία και από την άλλη, την καπιταλιστική ανάγκη του κεφαλαίου να χρησιμοποιεί όσο το δυνατόν μεγαλύτερο ποσοστό πληθυσμού και με τους πιο αποδοτικούς όρους σε αυτήν τη διαδικασία. Έτσι, χωρίς καμία πρόθεση να ωραιοποιούμε και να φетиχοποιούμε την κίνηση της ταξικής πάλης, αναγνωρίζουμε ότι η αυτοθέσμιση της εργατικής τάξης, οι εργατικοί αγώνες και οι «ρεφορμιστικές» διεκδικήσεις του προλεταριάτου εκείνης της περιόδου, εξανάγκασαν τα αφεντικά να υποχωρήσουν προσωρινά, με αποτέλεσμα να σχηματιστεί το κοινωνικό κράτος. Η υποχώρηση όμως αυτή, από τη μεριά του κεφαλαίου, δεν μπορεί να θεωρηθεί ως ήττα αλλά, περισσότερο ως ανασύνταξη και αναδιάρθρωση του. Τα αφεντικά θα χρησιμοποιήσουν το κράτος πρόνοιας για να αντεπιτεθούν, όπως θα δούμε παρακάτω. Και τα όπλα τους είναι γνωστά: κατακερματισμός της εργατικής τάξης και αφομοίωση των κινημάτων.

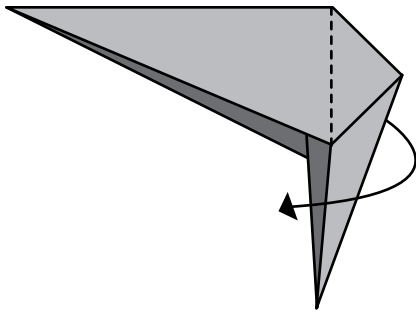

Σύννεφα στον «παράδεισο»...

Από την κρίση του κράτους πρόνοιας στον νεοφιλελευθερισμό

Ο κοινωνικός συμβιβασμός που είχε επιτευχθεί με το κεϋνσιανό μοντέλο φτάνει στα όρια του. Τόσο από τη μεριά του κεφαλαίου όσο και από ένα σημαντικό κομμάτι της εργατικής τάξης που δεν επαναπαύτηκε σε μια συντήρηση των «κεκτημένων» αλλά, επιθύμησε να πάει το πράγμα και λίγο παραπέρα. Τα θεμέλια του κράτους πρό-

2. Ο ταξικός ανταγωνισμός, στα τέλη του 19ου με αρχές 20ου αιώνα, επικεντρωνόταν κυρίως σε δύο βασικά αιτήματα: την έκταση της εργάσιμης μέρας και τον έλεγχο της εργασιακής διαδικασίας. Διάσπαρτοι εργατικοί αγώνες και κλαδικές απεργίες δίνονται ως απάντηση στην ανάγκη του κεφαλαίου για ένα πιο «ορθολογικό» καταμερισμό της εργασίας και μεγαλύτερο έλεγχο της παραγωγικής διαδικασίας (τεύλορισμός, φορντισμός), προκειμένου να ξεπεράσει την κρίση κερδοφορίας του τα χρόνια της Μεγάλης Ύφεσης.

νοιας, όπως το μοντέλο «μαζική παραγωγή-μαζική κατανάλωση» του φορντιστικού τρόπου παραγωγής, η αυξανόμενη εντατικοποίηση της εργασίας, η μονοτονία και η αλλοτρίωση φαίνεται να έρχονται αντιμέτωπα με την αντιφατική σχέση της εργατικής τάξης με το κοινωνικό κράτος. Από τη μία, ο παρεμβατικός ρόλος του κράτους, με την αύξηση των παροχών, προϋποθέτει την άμβλυνση του κοινωνικού ανταγωνισμού με ενσωμάτωση και πειθάρχηση της εργατικής τάξης, από την άλλη όμως το ίδιο το κράτος γίνεται πεδίο ταξικού ανταγωνισμού³, και οι παροχές αντικείμενο αμφισβήτησης. Μα είναι δυνατόν να αμφισβητείται μια κατάκτηση από αυτούς που την «απολαμβάνουν»; Και σε αυτό το ερώτημα (όσο σχιζοφρενικό και αν φαίνεται) έρχεται να απαντήσει τόσο ο διχασμένος χαρακτήρας της εργατικής τάξης, που διαμορφώνεται μέσα και ενάντια στη κεφαλαιακή σχέση, όσο και η ίδια η κίνηση της ταξικής πάλης, που την περίοδο εκείνη αμφισβήτησε έμπρακτα την καπιταλιστική σχέση. Από την πλευρά του κεφαλαίου βέβαια, η κρίση του κράτους πρόνοιας εμφανίστηκε ως οικονομική και η κατάργηση του θεωρήθηκε απαραίτητη στρατηγική προκειμένου να αντιμετωπιστεί το αυξανόμενο δημόσιο χρέος.⁴

Μήπως, σε τελευταία ανάλυση, βρισκόμαστε μπροστά στην τελική «απόσυρση» του κράτους πρόνοιας, που την κάνει σιγά σιγά μέσα στη νύχτα, αφήνοντας πίσω του ένα κενό το οποίο κάπως πρέπει να καλυφθεί; Μια τέτοια ανάλυση θεωρούμε ότι χωλαίνει μυστικοποιώντας ακόμα περισσότερο την κεφαλαιακή σχέση. Ο καπιταλισμός ως ένα ιδιαίτερα ευέλικτο κοινωνικό «σύστημα» είναι ικανός να διέλθει από μια μεγάλη γκάμα μετασχηματισμών. Για τον λόγο αυτό, η καπιταλιστική σχέση, υπό τη μορφή του κράτους πρόνοιας, δεν αποσύρεται απλά αλλά μετασχηματίζεται σε μία άλλη μορφή κοινωνικής οργάνωσης, στηριζόμενη στη βασική υποχρέωση να υλοποιήσει μια νέα μορφή συσσώρευσης και αναπαραγωγής του κεφαλαίου, που θα παρέχει μια νέα πνοή στον καπιταλισμό. Και η πνοή αυτή δεν είναι άλλη από τον νεοφιλελευθερισμό.

Ding Dong the witch is born...

Ορόσημο σε αυτή την προσπάθεια του κεφαλαίου να ξεπεράσει την κρίση του, αποτέλεσε η δεκαετία του '80. Την περίοδο εκείνη, αναδύθηκε ο νεοφιλελευθερισμός ως μια σύγχρονη μορφή ρύθμισης, που θα επέτρεπε την αναδιάρθρωση του κεφαλαίου, την εξέλιξη του κράτους και την οικονομική, πολιτική και ιδεολογική του σταθεροποίηση⁵. Και το έργο αυτού, φέρει το κωδικό όνομα «ιδιωτικοποίηση». Ένα έργο που στοχεύει στη μείωση του κόστους που επωμίζεται το κράτος για την παραγωγή και αναπαραγωγή της εργατικής τάξης. Περιλάμβανε όχι μόνο μαζικές απολύσεις, μειώσεις μισθών και συντάξεων, περικοπές κοινωνικών παροχών και επιδομάτων, αλλά έθετε στο στόχαστρο τον συνολικό μετασχηματισμό των κοινωνικών σχέ-

3. Οι εργατικοί αγώνες και οι εξεγέρσεις των δεκαετιών του 60' και του 70' που ξέσπασαν στο πεδίο της παραγωγής με τη μορφή απεργιών, σαμποτάζ, κοπάνας εκφράστηκαν ως εξέγερση ενάντια στην εντατικοποιημένη βιομηχανοποιημένη εργασία. Κομμάτι της εργατικής τάξης δεν ήταν πλέον διατεθειμένο να λιώνει το κορμί του στις γραμμές παραγωγής με αντάλλαγμα κατανάλωση (τόσο υλικών αγαθών, όσο των κοινωνικών παροχών). Αμφισβητεί το δικαίωμα του κάθε αφεντικού αλλά και του ίδιου του κράτους να ελέγχει τη ζωή του, αμφισβητεί το ρόλο των συνδικάτων αναγνωρίζοντας τα πλέον ως «επίσημους» διαμεσολαβητές της εκμετάλλευσης των εργατών και αρχίζει να «φλερτάρει» με τα προτάγματα της αυτονομίας. Παράλληλα εκείνη την περίοδο εμφανίζονται στο προσκήνιο νέα υποκείμενα και κινήματα γυναικών, ομοφυλόφιλων, φοιτητών και αντικουλτούρας.

4. Αναλυτικότερα στην προσούρα *Σκοτώνουν τα άλογα στη δουλειά και όταν γεράσουν τα θάβουν ιδίως εξόδοις* από την Ομάδα ενάντια στον εκβιασμό της μισθωτής εργασίας.

5. Χαρακτηριστικά παραδείγματα της κρίσης του κοινωνικού κράτους και της μετάβασης προς μια μετασχηματισμένη δομή καπιταλιστικής αναπαραγωγής είναι τα καθεστώτα της Θάτσερ και του Ρέιγκαν στη Μεγάλη Βρετανία και τις Η.Π.Α. αντίστοιχα. Εκεί όπου οι νεοφιλελεύθερες πολιτικές «κούμπωσαν» στο «άρμα» της εθνικής ανάπτυξης.

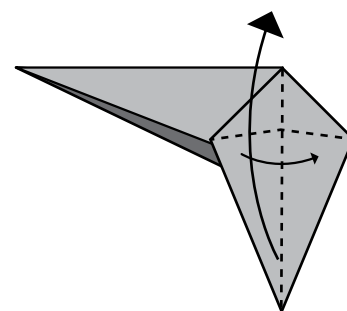



σεων. Και ως αποτύπωμα των κοινωνικών σχέσεων, η νεοφιλελεύθερη μορφή του κράτους θα είναι το αποτέλεσμα της ενσωμάτωσης ενός μεγάλου κομματιού της ριζοσπαστικής κριτικής που άσκησαν τα κοινωνικά υποκείμενα στη μορφή του κράτους πρόνοιας.

Και φυσικά η εργασία, ως θεμελιώδης αξία του καπιταλισμού, τοποθετείται στο επίκεντρο αυτών των μετασχηματισμών, στον νεοφιλελευθερισμό. Η μονιμότητα και το «δικαίωμα» στην εργασία, ως «κεκτημένο» του κράτους πρόνοιας, αρχίζει να καταρρέει. Έτσι, η εργασία αλλάζει μορφή και γίνεται ευέλικτη, ανασφάλιστη, προσωρινή. Με άλλα λόγια μετατρέπεται σε κάτι σαν «απασχόληση». Η πόλωση των κοινωνικών αντιθέσεων (μαζική ανεργία, περιθωριοποίηση ολόκληρων κομματιών της κοινωνίας) ως αποτέλεσμα αυτής της συνθήκης, δείχνει ξεκάθαρα ότι ο κοινωνικός ανταγωνισμός οξύνεται, αλλά αυτή τη φορά από τα «πάνω».

Με την εργασία να «πετιέται» και με τη φυγή του κεφαλαίου στη χρηματοπιστωτική σφαίρα, η ιδεολογία του ατομικισμού θριαμβεύει και βροντοφωνάζει: «Αν θες επιδόματα, δούλεψέ τα!», «Όσοι δεν δουλεύουν, δεν πληρώνονται», κλείνοντας έτσι ουσιαστικά την πόρτα στα μούτρα του κοινωνικού κράτους. Και κάπου εδώ είναι που συναντάται η μεγαλύτερη καινοτομία του νεοφιλελευθερισμού. Ιδιωτικοποιεί την ευθύνη για την αναπαραγωγή της εργατικής δύναμης και βροντοφωνάζει ξανά: «Το κόστος στους ίδιους τους πολίτες».

Μία φράση αρκετά μικρή αλλά κομβική για τη λειτουργία της νεοφιλελεύθερης μορφής του κράτους, το οποίο στράφηκε στην ανάπτυξη του άτυπου⁶ τομέα της κοινωνίας, ενός τομέα δηλαδή που καταλαμβάνει χώρο πέρα από το κράτος και την ιδιωτική πρωτοβουλία. Κεντρικά στοιχεία για την ανάπτυξη αυτού του τομέα, όπως θα δούμε παρακάτω, είναι ο εθελοντισμός, ο συμμετοχικός σχεδιασμός και η περιβόητη «κοινωνία των πολιτών».

«Το ΠΑΣΟΚ είναι εδώ...». Το ίδιο και η «δημοκρατική συμμετοχή»

Στην Ελλάδα για πρώτη φορά αναπτύσσεται μια μορφή «κοινωνικού συμβολαίου» έπειτα από την ενσωμάτωση ή την ήττα των ριζοσπαστικών κινημάτων της μεταπολίτευσης με την άνοδο του ΠΑΣΟΚ στην εξουσία (1981-85). Την περίοδο που αρχίζει δηλαδή ο μετασχηματισμός του κράτους πρόνοιας παγκοσμίως, κάπου εκεί αυτό θεσμοθετείται στην Ελλάδα. Η άνοδος του ΠΑΣΟΚ στην εξουσία σήμαινε παράλληλα την εδραίωση του σε εθνικό-ταξικό επίπεδο (ενάντια στα ξένα και ντόπια μονοπώλια), πολιτικό (εκδημοκρατισμός κρατικών μηχανισμών), κοινωνικό (συμμετοχικός σχεδιασμός) καθώς επίσης και σε ιδεολογικό επίπεδο.

Την εδραίωση και νομιμοποίηση του στο κοινωνικό επίπεδο ακολούθησε μια σειρά από θεσμίσεις που στόχευαν στη «βελτίωση της καθημερινότητας του πολίτη»⁷. Μιας καθημερινότητας βέβαια, όπου συνυπεύθυνος της ήταν ο ίδιος ο πολίτης. Έτσι, υπό τη «ζεστή αγκαλιά» του ΠΑΣΟΚ, η λαϊκή συμμετοχή κάνει την εμφάνισή της και υλοποιείται παίρνοντας διάφορες μορφές όπως για παράδειγμα: η ίδρυση συνοικιακών συμβουλίων και η κοινωνικοποίηση των προβληματικών επιχειρήσεων με την ενεργή συμμετοχή και σύμπραξη των εργαζομένων (Εποπτικά Συμβούλια, Επιτροπές Εργαζομένων), που είχε ως στόχο τη βελτιστοποίηση της επιχειρημα-

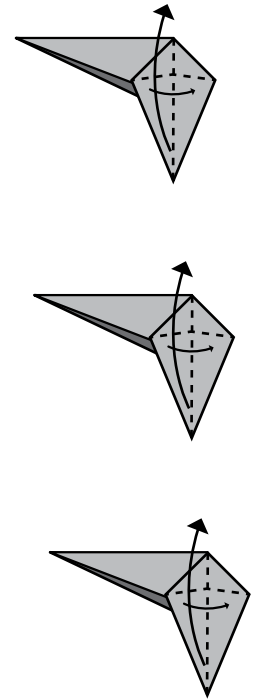

6. Με τον όρο «άτυπος» τομέας παραγωγής νοείται η νέα μορφή παραγωγής για τα προς το ζην που κυμαίνεται από την αυτο-παραγωγή και αυτο-εκμετάλλευση στο πλαίσιο συνεταιρισμών, μέχρι πρωτοβουλίες και εργασία σε άλλη πλην της τακτικής εργασίας στα πλαίσια της κοινότητας. (Bonfeld, Αναδιατύπωση της θεωρίας του κράτους, Μεταφορντισμός και κοινωνική μορφή).

7. Φράση του πρωθυπουργού Ανδρέα Παπανδρέου στην 10η κομματική Σύνοδο του 1983.

τικής δραστηριότητας και την αύξηση της παραγωγικότητάς της.⁸ Η πολιτική απάντηση που έδωσε το ΠΑΣΟΚ, λοιπόν, απέναντι στην κρίση, ήταν η σταδιακή εισαγωγή θεσμών συν-διαχείρισης αποσκοπώντας στη μακροπρόθεσμη σταθεροποίηση της καπιταλιστικής οικονομίας.⁹ Και κάπως έτσι η συναίνεση της εργατικής τάξης, μέσω της «δημοκρατικής συμμετοχής» της στο καπιταλιστικό σύστημα, εξισώθηκε με την απονεύρωση του εργατικού συνδικαλισμού και η έφοδος στον ουρανό έδωσε τη θέση της στη λαϊκή-εθνική κυριαρχία, που όταν έγινε «ντεμοντέ» αποκαθεδρώθηκε από την κοινωνία των πολιτών.

«Καλησπέρα, καλησπέρα.. Κοινωνία των πολιτών»

Με την εικόνα του χαρισματικού ηγέτη που χαιρετίζει τις λαοθάλασσες ψηφοφόρων να ξεθωριάζει, η παραδοσιακή λαϊκή πολιτική συνταγή μετατοπιζόταν πλέον σε ένα πιο «προωθημένο» τρόπο αντιμετώπισης των κοινωνικών ζητημάτων. Ένας τρόπος που θα έδινε και στο κεφάλαιο την απαραίτητη «βαλβίδα αποσυμπίεσης» που χρειαζόταν απέναντι στην κρίση κερδοφορίας του. Αυτός δεν ήταν άλλος από το άνοιγμα των κοινωνικών ζητημάτων σε πρωτοβουλίες των ίδιων των πολιτών. Πολιορκητικός κριός σε αυτές τις πρωτοβουλίες είναι η εθελοντική προσφορά των ίδιων των πολιτών, η οποία λειτουργώντας ως δεξαμενή απλήρωτης εργασίας, υποκαθιστά ένα κομμάτι των προνοιακών πολιτικών του παρελθόντος.

Σε συνθήκες, λοιπόν, γενικευμένης ήττας και αφομοίωσης, με τα πολιτικά «οράματα» να έχουν χρεωκοπήσει, οι πολιτικές επιδιώξεις του κινήματος εμφανίζονται πλέον με τη μάσκα του κοινωνικού ενδιαφέροντος, με το λόγο τους να έχει μετατοπιστεί βαθμιαία από τον «σοσιαλισμό» προς στις δημοκρατικές διεκδικήσεις τύπου «ανθρώπινα δικαιώματα» και «κοινωνική δικαιοσύνη». Έτσι, τα ανταγωνιστικά υποκείμενα του προηγούμενου κύκλου αγώνα (κινήματα αμφισβήτησης της δεκαετίας '60-'70), απογυμνωμένα πλέον από τα ανταγωνιστικά χαρακτηριστικά τους, μετατρέπονται σε «ευαίσθητους» πολίτες που (από)πολιτικοποιούνται μέσω της συμμετοχής τους σε ομάδες πίεσης, που αφορούν κοινωνικούς τομείς στους οποίους το κράτος παρουσιάζει ελλειμματική παρουσία.

Κάπως έτσι, με τον νεοφιλελευθερισμό σε μια προσπάθεια επανοικειοποίησης των κοινωνικών ερεισμάτων που χάθηκαν τα προηγούμενα χρόνια, επιστρατεύεται η «κοινωνία των πολιτών», η οποία στηριζόμενη σε μία κατασκευή ενός νέου κοινωνικού συμβολαίου, επιχειρεί να προσδώσει στα άτομα μία κοινή ταυτότητα, ένα κοινό ανήκειν σε αυτή την κοινωνία πέρα από τις υπάρχουσες κατακερματισμένες κοινωνικές σχέσεις. Το άτομο, λοιπόν, μέσα από την κοινωνία των πολιτών επιβεβαιώνεται για άλλη μια φορά ως ΑΤΟΜΟ και εμφανίζεται πλέον ως «ενεργός πολίτης», που μιλάει άπταιστα τη γλώσσα του δικαίου και του γενικού συμφέροντος. Τώρα βέβαια, όσον αφορά τη γλώσσα του κοινωνικού ανταγωνισμού, θα λέγαμε ότι εκεί έμεινε μετεξεταστέος... ουκ ολίγες φορές.

Και αυτό γιατί το σκεπτικό και η δράση της «κοινωνίας των πολιτών», ακολουθεί την (πολιτική) επιλογή άρνησης της ριζοσπαστικής πολιτικής. Δεν μιλάει για ταξική εκμετάλλευση και κοινωνική απελευθέρωση, αλλά ζητάει φιλανθρωπία, βαπτίζοντας την αλληλεγγύη (καμία σχέση βέβαια με την αλληλεγγύη μεταξύ αγωνιζομένων) και περισσότερη δημοκρατία ή καλύτερα «πραγματική» δημοκρατία (άμεση, συμμετοχική). Κάτι του τύπου να τα αλλάξουμε όλα χωρίς να γκρεμίσουμε τη χώρα (μμμ... κάτι μας θυμίζει αυτό!). Με άλλα λόγια η κοινωνία των πολιτών ζητά έναν καπιταλι-

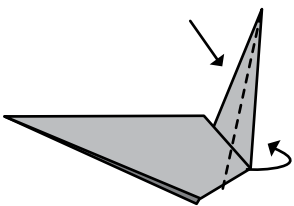

8. Αναλυτικότερα στο περιοδικό «Θέσεις» και συγκεκριμένα στο άρθρο «Το αριστερό κίνημα απέναντι στην “εργατική συμμετοχή”», τεύχος 5 (1983) και «Επιτροπές εργαζομένων στις επιχειρήσεις», τεύχος 10 (1985).

9. Το κατά πόσον όλοι αυτοί οι θεσμοί όντως λειτούργησαν, είναι άλλου παπά ευαγγέλιο.

σμό με πιο ανθρώπινο πρόσωπο. Και για να το πετύχει αυτό έχει στην φαρέτρα της ένα από τα πιο δυνατά χαρτιά της· τις Μη Κυβερνητικές Οργανώσεις (Μ.Κ.Ο).

Και τι γίνεται όταν από την πολιτική δράση φεύγει η «πολιτική» και μένει μόνο η «δράση»;

Όπως είδαμε και προηγουμένως, η αφομοίωση των δικτύων κοινωνικής συνεργασίας στον κρατικό σχεδιασμό αποτέλεσε στρατηγική επιλογή από την πλευρά του κεφαλαίου, το οποίο αναγνώρισε τα αδιέξοδα του νεοφιλελευθερισμού και προσπάθησε να ξεπεράσει την κρίση αναπαραγωγής του. Και κάπως έτσι επιχειρείται η μεγάλη ντρίπλα. Αφενός περιορίζεται το κόστος της κοινωνικής αναπαραγωγής που αντιστοιχεί στο κράτος, αφετέρου το ίδιο το κράτος έχοντας υπό την κηδεμονία του ένα βασικό αριθμό από Μ.Κ.Ο στρέφει τις εθελοντικές τους δραστηριότητες σε τομείς, για να συμπληρώσουν την ελλειμματική προνοιακή του παρουσία ή ακόμα και την πλήρως κατασταλτική του παρουσία –ανοίγοντας έτσι χώρο στην ιδιωτική πρωτοβουλία.

Εντάξει, τουλάχιστον ικανοποιούν ανάγκες, θα πει κάποιος καλοπροαίρετος. Η αλήθεια είναι ότι η δράση των Μ.Κ.Ο κατάφερε, εν μέρει, να απαντήσει σε μια υλική πραγματικότητα υποβοηθώντας την αναπαραγωγή κάποιων από τα πιο υποτιμημένα κομμάτια της κοινωνίας, χωρίς ωστόσο να θίγεται στον πυρήνα της η αναπαραγωγή της σχέσης κεφάλαιο, αλλά εδραιώνοντας την: κάθε στιγμή μέσα στην κρίση, παρουσιάζουν τη φτώχεια ως φυσικό φαινόμενο ή τους ίδιους τους φτωχούς με τις «ανεπαρκείς τους ικανότητες» να ευθύνονται για αυτήν. Έτσι λοιπόν, αν και μέχρι ενός σημείου, με τον ρόλο των Μ.Κ.Ο «βελτιώνεται» η καθημερινότητα και οι συνθήκες διαβίωσής τους¹⁰, δεν κριτικάρεται και φυσικά δεν καταργείται η αιτία που γέννησε αυτές τις συνθήκες, δηλαδή η σχέση εκμετάλλευσης.

Αυτή η προσκόλληση στη μορφή και όχι στο περιεχόμενο των κοινωνικών σχέσεων, που προωθείται μέσω του ρόλου της «κοινωνίας των πολιτών» και των Μ.Κ.Ο, αποτέλεσε τη μήτρα που γέννησε μια σειρά στρεβλών αντιλήψεων πάνω σε διάφορα ζητήματα (π.χ. ο ρόλος των μεταναστών και των γυναικών ως θύματα, η κατάφαση στην εθελοντική εργασία ως λύση στην κρίση). Η λογική, λοιπόν, που υιοθετείται από την δραστηριότητα των Μ.Κ.Ο και των «ενεργών πολιτών» γενικότερα, αντί να αντιλαμβάνεται τα κοινωνικά ζητήματα ως πολιτικά, τα υποβαθμίζει ανάγοντάς τα σε ζητήματα του τρόπου διαχείρισης της εκμετάλλευσης, σε ανεπαρκή κρατικό σχεδιασμό ή ακόμα και σε δυσλειτουργίες του κράτους.¹¹ Κάπως έτσι, τα συλλογικά προβλήματα αποκτούν ατομικές λύσεις, η συλλογική διεκδίκηση δίνει τη θέση της στη διαπραγμάτευση, οι προτάσεις γίνονται θεσμίσεις και η σύγκρουση με τους κυρίαρχους θεσμούς έχει αντικατασταθεί από τη συνεργασία και τον διάλογο.

Κάπου εδώ έρχεται πάλι στο μυαλό μας η αντιφατική κίνηση της παραγωγής και αναπαραγωγής του κεφαλαίου. Η σχέση αγάπης-μίσους μεταξύ κεφαλαίου και εργασίας. Μια σχέση που εξηγεί πως μια στρατιωτικού τύπου διαχείριση από την πλευρά του κεφαλαίου (καταστολή, φόβος, υποτίμηση) μπορεί να εμφανιστεί την ίδια στιγμή με «ανθρώπινο πρόσωπο», δίνοντας τη δυνατότητα στο κράτος να εν-

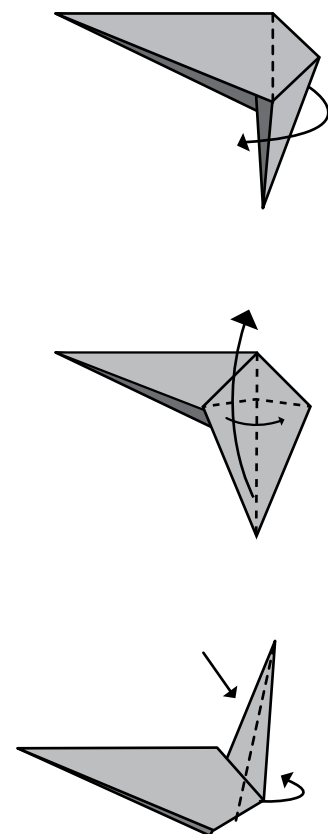

10. Όταν κι άμα φυσικά «βελτιώνεται». Στη συλλογική μνήμη των αγωνιζόμενων έχει καταγραφεί άλλωστε ο βρώμικος ρόλος διαφόρων Μ.Κ.Ο σε εμπόλεμες ζώνες (και όχι μόνο) και η έμπρακτη συμμετοχή τους στη εξαθλίωση πληθυσμών.

11. Για παράδειγμα οι μεταναστευτικές ροές απογυμνώνονται πλήρως από την πολιτική τους διάσταση. Δηλαδή, μένει στο απυρόβλητο η προσπάθεια του κεφαλαίου, είτε με ακραία υποτίμηση είτε με τα όπλα και τους φράκτες, να ελέγξει τις μεταναστευτικές ροές και την παγκόσμια κατανομή της εργασίας, προκειμένου να εντείνει ακόμα περισσότερο την εκμετάλλευση. Αντιθέτως, ανάγεται απλώς σε πρόβλημα «διαχείρισης» της κρίσης και της κινητικότητας των ανθρώπων.

δύεται κατά περίπτωση τον μανδύα του αντιρατσισμού και του ανθρωπισμού.

Για αυτό βλέπουμε ότι τη στιγμή της μαζικής εισροής μεταναστών/τριών από τα βαλκάνια (με το άνοιγμα των συνόρων τη δεκαετία του '90) και τον κοινωνικό κανιβαλισμό που υπέστησαν σε οικοδομές, σεξοπάζαρα και χωράφια, την ίδια στιγμή το ξεζούμισμα της εργατικής τους δύναμης ανταλλάσσεται με λίγες δόσεις «φροντίδας» από τους γιατρούς χωρίς σύνορα/ του κόσμου κ.ο.κ.. Τη στιγμή που κρατικές υπηρεσίες υφίστανται περικοπές και ωθούνται σταδιακά στην παύση της λειτουργίας τους, πρωτοβουλίες «ευαίσθητων» πολιτών και Μ.Κ.Ο βγαίνουν στο προσκήνιο να υποκαταστήσουν κουτσα στραβά τις προνοιακές πολιτικές. Τη στιγμή που η ανεργία χτυπάει κόκκινο, Μ.Κ.Ο και άλλοι φορείς της «κοινωνίας των πολιτών» αναλαμβάνουν τη διαχείριση της «στρατιάς» των ανέργων, κατέχοντας κομβικό ρόλο στην εφαρμογή του *workfare*.¹² Τη στιγμή που γίνονται απολύσεις στην καθαριότητα των Δήμων, επιστρατεύονται ατενίστας και λος λαμπικός για να μαζεύουν τα σκουπίδια και να ξεκολλάνε κολλημένες τσίχλες από τα πεζοδρόμια. Τη στιγμή που μετανάστες στοιβάζονται στα στρατόπεδα συγκέντρωσης και βυθίζονται στη Μεσόγειο, στήνονται ξενώνες φιλοξενίας και παρέχεται ιατροφαρμακευτική περίθαλψη με την «ευγενική» χορηγία των Μ.Κ.Ο (ΑΡΣΙΣ, γιατροί χωρίς σύνορα και πάει λέγοντας). Τη στιγμή που διαπομπεύονται οι οροθετικές πόρνες, το ΚΕ.ΕΛ.Π.ΝΟ μαζί με Μ.Κ.Ο μοιράζουν προφυλακτικά στην ελληνική κοινωνία. Και οι στιγμές δεν έχουν τέλος...

Κλείνοντας...

Στο παραπάνω κείμενο προσπαθήσαμε (έστω και επιδερμικά) να ανιχνεύσουμε τις διάφορες μορφές που παίρνει το κράτος καθώς επίσης και με ποιο τρόπο συναρθρώνεται με την κοινωνία. Είτε με προνοιακές πολιτικές, είτε με ωμή καταστολή, είτε με συμμετοχικό σχεδιασμό και την «κοινωνία των πολιτών». Όλα αυτά, φυσικά όχι υπό μία ακαδημαϊκή σκοπιά, αλλά έχοντας πάντα ως γνώμονα την ταξική πάλη. Την κίνηση των ανθρώπων ενάντια σε αυτόν τον κόσμο. Εκεί έξω, στα καφενεία, στις πλατείες, στις παρέες, τέτοιες συζητήσεις τελειώνουν συνήθως με ένα «Το ένα σας βρωμάει και το άλλο σας ξινίζει. Τι θέλετε πια;» Μα τα κουρέλια τραγουδάνε ακόμα τον σκοπό της απάντησης καλά:

«Δε μου αρέσουν οι τέλειες κοινωνίες, οι αισθητικές και οι αρμονίες. Όλα να πάσχουν κάπου, σώματα, σύμπαν κι ομάδες κατά γκρεμού, κι επιπλέον καμιά όρεξη για νέο στήσιμο. Αντίθετα, μανία για περισσότερα χαλάσματα γύρω. Έτσι κι αλλιώς κι αυτοί που λένε πως σιάχνουν κυβερνήσεις, παπάδες, μυστήρια, περισσότερο όλεθρο σκορπίζουν τριγύρω τους. Δε με εκφράζει πια καμιά σκοπιμότητα και καμιά λογική, κυρίως το αναπόφευκτο του θανάτου κάποιων κυττάρων, μερικών οργανισμών που κλείνουν τον κύκλο τους και δε θα ξανάρθουν. Ακόμα και στον οργανισμό μου τον ίδιο θέλω να μαλώνουν τα κύτταρα, να επιμένουν στα παλιά, να αντιστέκονται, πεθαμένα πια να μην αποβάλλονται, να παραμένουν εκεί προκαλώντας μια γενική αναστάτωση.» (Τα Ρετάλια, Μάριος Χάκκας).

12. Στο σημείο αυτό ας εξηγήσουμε λίγο καλύτερα τι εννοούμε. Τα τελευταία χρόνια, με πρόσημα την «καταπολέμηση/ απορρόφηση» της ανεργίας επιχειρήθηκε μία νέα στρατηγική αναδιάρθρωσης της εργασίας. Και το όνομα αυτής *workfare* ή αλλιώς προγράμματα «κοινωνιφελούς» εργασίας. Την περίοδο 2012-2013, Δικαιούχοι των κοινωφελών προγραμμάτων ήταν οι Μ.Κ.Ο και συμπράττοντες φορείς ήταν οι Δήμοι. Με άλλα λόγια, οι Μ.Κ.Ο ανέλαβαν το ρόλο του «προοδευτικού» εργολάβου για να «διαχειριστούν» την ανεργία και να απορροφήσουν «ωφελούμενους»- αλλά φυσικά και το αντίστοιχο κονδύλι ανά κεφάλι. Στα νέα προγράμματα (2013-2014 και 2015), οι Μ.Κ.Ο βγήκαν από το παιχνίδι και η διαχείριση των ανέργων γίνεται πλέον, κεντρικά από τον Ο.Α.Ε.Δ. Για μια περαιτέρω ανάλυση, μπορείτε να ανατρέξετε στη μπροσούρα *Workfare Reloaded* των συντροφισσών/ων της Συνέλευσης για την ΚΥκλοφορία των Αγώνων.

CHADNE
CERTAINES DATES

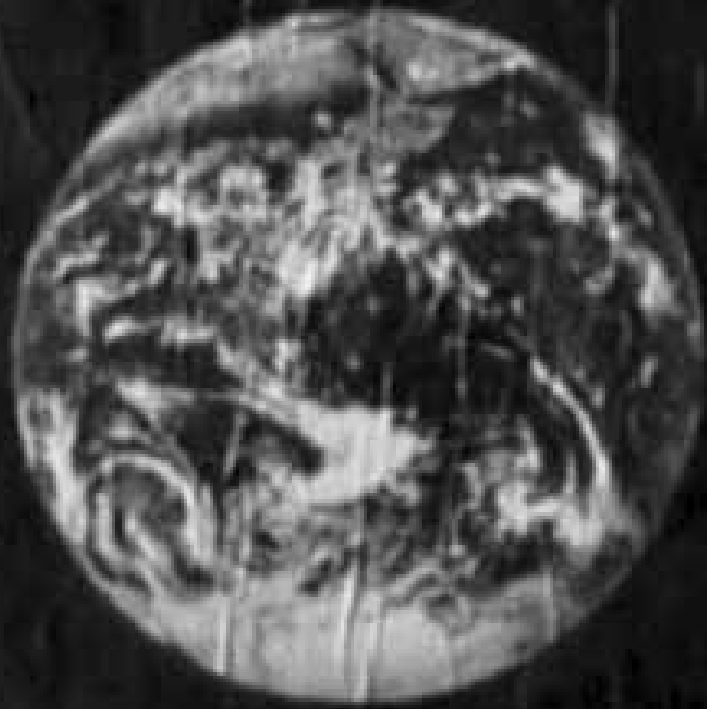

Le Monde est à vous



↓
vous



Η ΙΣΤΟΡΙΑ ΕΝΟΣ ΦΙΛΟΞΕΝΕΙΟΥ

Ο τόπος: Άνδρου με Σιδηροκάστρου γωνία, Κάτω Τούμπα.

Ο χρόνος: τέλη Ιουλίου 2014.

Οι πρωταγωνιστές: η νεοεμφανιζόμενη
Επιτροπή Κατοίκων Τούμπας.

Η αιτία: η μετατροπή ενός κτιριακού συγκροτήματος
(παλιοί στάβλοι) από αποθήκη ηλεκτρολογικού υλικού
του δήμου, σε φιλοξενείο προσφύγων.

Και το εργάκι πάει κάπως έτσι...

Με το που μαθαίνεται ότι ο κ. Μπουτάρης και η ομάδα του σκοπεύουν να αναδιαμορφώσουν τους παλιούς στάβλους ως φιλοξενείο προσφύγων (με τη συνεργασία της Μ.Κ.Ο «Άρσις»), συστήνεται στη γειτονιά και η πρώτη ομαδοποίηση κατοίκων που μετέπειτα θα ονομαστεί «Επιτροπή Κατοίκων Τούμπας». Τα αιτήματά τους; «*ΟΧΙ στην εγκατάσταση πολιτικών προσφύγων στην περιοχή μας. ΟΧΙ στην υποβάθμιση της περιοχής μας. ΝΑΙ στην αποκλειστική αξιοποίηση του χώρου των παλιών στάβλων προς όφελος του κοινωνικού συνόλου της γειτονιάς μας*». Εδώ, λοιπόν, χωράει ένας πρώτος σχολιασμός των συνθημάτων αυτών, πριν περάσουμε στο ίδιο το υποκείμενο που βγάζει αυτόν το λόγο.

Ο μετανάστης ως ο άλλος.

Σε αυτήν τη χώρα, τόσα χρόνια, έχουμε συνηθίσει σε δύο περιπτώσεις διαχείρισης και παρουσίασης της ταυτότητας του μετανάστη. Η μία από αυτές είναι η προβολή του ως ο ξένος, ο παρείσακτος, η απειλή. Απειλή για τον εθνικό κορμό αυτής της χώρας, που δεν χωράει άλλους ξένους (εδώ δεν βρίσκουν καλά-καλά τα παιδιά μας δουλειά, θα ταΐζουμε κι άλλους;). Απειλή για την ασφάλεια της ατομικής ιδιοκτησίας, που στην εποχή του είσαι-ό,τι-κατέχεις λαμβάνει ένα ιερό, σχεδόν μεταφυσικό νόημα. Απειλή για την υγεία της ελληνικής οικογένειας, εξάλλου Αφρικανές πόρνες δεν είναι αυτές που μολύνουν με AIDS αγνούς οικογενειάρχες ανθρώπους;¹ Απειλή ακόμα και για το δυτικό πολιτισμό εν γένει, αφού κάθε σκουρόχρωμος πλέον θεωρείται εν δυνάμει τζιχαντιστής.

Σε επίπεδο κρατικής διαχείρισης, τα παραπάνω εδαφικοποιούνται με φράχτες στον

1. (...) Στη γενική συνέλευση του ΟΗΕ, ο υπ. Υγείας Ανδρέας Λοθέρδος δήλωσε ότι για το AIDS ευθύνονται οι γυναίκες από την υποσαχάρια Αφρική, που εξαναγκάζονται στην πορνεία (...) (Ελευθεροτυπία, 12/09/13)

Έβρο, στρατόπεδα συγκέντρωσης, δολοφονίες στα σύνορα και πνιγμούς στο Αιγαίο και μαζικές «σκούπες» μικροπρωλητών στα κέντρα των πόλεων. Αυτό που μας ενδιαφέρει εδώ όμως, δεν είναι τόσο η υποδοχή που επιφυλάσσει το ελληνικό κράτος και οι μηχανισμοί του στους μετανάστες, αλλά ένα μέρος της ελληνικής κοινωνίας, αυτό που συναινεί στις παραπάνω πολιτικές, τις στηρίζει και συχνά έχει και υλικές απολαβές από αυτήν. Μιλάμε για τις υποτιμητικές ματιές στα λεωφορεία, που καμια φορά μπορούν να εξελιχθούν και σε λόγια, χειρονομίες. Μιλάμε για την ανησυχία των ενοίκων μιας πολυκατοικίας όταν βλέπουν ότι μια οικογένεια μεταναστών εγκαταστάθηκε στο διπλανό διαμέρισμα. Μιλάμε για τη σιωπηλή (ή και όχι) συναίνεση όταν στα δελτία των 20:00 ακούνε για άλλη μία επιχείρηση «Ξένιος Δίας», για άλλο ένα πογκρόμ που οργανώθηκε από μέλη της Χρυσής Αυγής, για άλλο ένα «ατυχές γεγονός» τύπου Φαρμακονήσι.²

Φυσικά το πρώτο πράγμα που μετά βδελυγμίας θα απορρίψουν τα μέλη της Επιτροπής Κατοίκων Τούμπας είναι ακριβώς αυτό, ο χαρακτηρισμός τους ως άλλη μία «ρατσιστική επιτροπή γειτονιάς» (κι ας λέει ό,τι θέλει ο παλιο-Μπουτάρης...). Δεν έχουν κάτι με τους «ξένους», απλά δεν θέλουν να υποβαθμιστεί η γειτονιά, θα σου πούν, ενώ αυτό που έχουν στο πίσω μέρος του μυαλού τους (ή και μπροστά, δεν ήταν λίγοι αυτοί που το δήλωναν ανοιχτά) είναι ο φόβος για την πτώση των τιμών των ακινήτων που έχουν προς ενοικίαση/ πώληση στην περιοχή. Δεν τους ενοχλεί ο διπλάνος τους να μιλά διαφορετική γλώσσα από τη δική τους, απλά, όπως και να το κάνουμε, το *κοινωνικό σύνολο της γειτονιάς* (όπως θέλουν οι ίδιοι να αυτοπροσδιορίζονται) είναι αυτό που θα πρέπει να *αξιοποιήσει* τους παλιούς στάβλους. Ένα κοινωνικό σύνολο που, δυστυχώς, δε χωράει μετανάστες εργάτες, δεν χωράει πολιτικούς πρόσφυγες. Όχι γιατί είναι σκουρόχρωμοι και κατώτεροι (αυτά δεν τα λέμε πια ανοιχτά), αλλά γιατί μιλάνε διαφορετική γλώσσα, μαγειρεύουν με βαριές μυρωδιές, κοινωνικοποιούνται στις πλατείες και στα πάρκα και όχι μπροστά από την οθόνη του υπολογιστή, τίθεται, τέλος πάντων, θέμα διαφορετικών πολιτισμικών συνθηκών, κώδικα επικοινωνίας, *κουλτούρας*. «Δεν έχω κανένα πρόβλημα με τους ξένους, αλλά αυτοί να κάτσουν στη χώρα τους, με τα ήθη και τα έθιμα τους κι εγώ στη δική μου», διαμαρτύρεται ο μαινόμενος (νεο)ρατσιστής, καμουφλάροντας τη μισαλλοδοξία του με λογύδρια περί κοινωνικών ομάδων που «δεν μπορούν να αφομοιωθούν πολιτισμικά». Δεν είναι ούτε ο πρώτος ούτε ο τελευταίος που στη θέση της καθαρότητας του αίματος και της φυλής βάζει την ανωτερότητα ενός «αμόλυντου» πολιτισμού, στον οποίο δεν χωράνε εξωτερικά ερεθίσματα και κάθε υπόνοια διαφορετικότητας ερμηνεύεται ως κατ' οίκον εισβολή. Ηδη από την 11/09 και τη δαιμονοποίηση του μουσουλμανικού κόσμου στο σύνολο του δημιουργείται ένα νοητό νήμα που περνά από τις δηλώσεις της Merkel ότι «η *πολυπολιτισμικότητα απέτυχε*»³ στα «Je suis Charlie» αυτοκολλητάκια κι από εκεί στις απειλές του Καμμένου ότι θα αφήσει τους τζιχαντιστές να ξεχυθούν στην Ευρώπη. Ένα νοητό νήμα που θέλει να αποδείξει ένα και μόνο πράγμα: η «σύγκρουση πολιτισμών» υφίσταται και απειλεί τον καθένα που ζει στις δυτικές μητροπόλεις. Κι ως μόνο καταφύγιο σε αυτόν τον υποτυπώδη «πόλεμο» παρουσιάζεται (τι άλλο;) η εθνική ταυτότητα, αφού ως γνωστόν στη ζεστή της αγκαλιά δεν υπάρχουν διαφορές, συγκρούσεις ή αντιθέσεις. Μια εθνική ταυτότητα που συνενώνει ακροδεξιές ρητορείες και αριστερούς, «αντιμπεριαλιστικούς» βερμπαλισμούς. Και κάπως έτσι συναντάμε τη δεύτερη διαχείριση της μεταναστευτικής ταυτότητας.

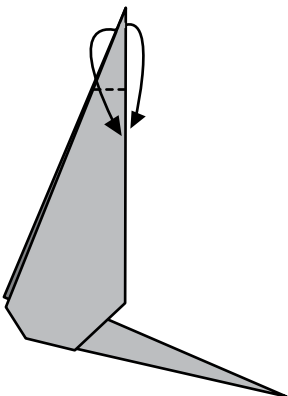

2. Για όσους ξεχνάνε: στις 20/01/14 12 μετανάστες (9 παιδιά, 3 γυναίκες) πνίγονται έξω από το Φαρμακονήσι, όταν λιμενόμπατσοι αναποδογύρισαν τη βάρκα τους αναπτύσσοντας μεγάλη ταχύτητα, ενώ είχαν δέσει τη βάρκα τους στο σκάφος του λιμενικού. Διασωθέντες μετανάστες δήλωσαν ότι όσοι προσπαθούσαν να σώσουν τους δικούς τους από πνιγμό, δέχτηκαν απειλές και σωματική βία από τους λιμενόμπατσους. Η υπόθεση μπήκε στο αρχείο με απόφαση του εισαγγελέα ναυτοδικείου Πειραιά.

3. Εφημερίδα Καθημερινή, 19/10/10.

Ο μετανάστης ως θύμα

Αν η Επιτροπή Κατοίκων Τούμπας συγκεντρώνει όλη τη μισαλλοδοξία, την εχθρότητα και το ρατσιστικό μένος που έχουμε συνηθίσει να βλέπουμε σε επιτροπές «αγανακτισμένων» κατοίκων όταν αυτοί νιώθουν ότι απειλούνται τα υλικά συμφέροντά τους, τότε κάποιος θα πρέπει να εκφράζει και την «άλλη» πλευρά, αυτήν της φιλανθρωπίας-που-δεν-κοστίζει-τίποτα, της κοινωνίας των υπεύθυνων πολιτών, της ευαισθητοποίησης στα κοινωνικά προβλήματα του σήμερα. Οι υποψήφιοι για αυτό το ρολάκι πολλοί: από τη μία έχεις ένα δήμαρχο που προωθεί ένα εναλλακτικό, «ευρωπαϊκό» στυλ διαχείρισης της εξουσίας (προώθηση πολιτιστικών εκδηλώσεων, ανάπλαση της πόλης, «πράσινη» ανάπτυξη κ.λπ.) ενάντια στους «λαϊκιστές» προκατόχους του, πρόθυμο να φωτογραφίζεται με το εβραϊκό αστέρι στο πέτο και να στηρίζει δημόσια τα Gay Pride της πόλης. Πρόθυμο, επίσης, να «καθαρίζει» τις πλατείες όχι μόνο από τις αντιαισθητικές αφίσες και τα συνθήματα, αλλά και από τους μετανάστες μικροπωλητές, τους ζητιάνους και όποιον άλλο διαταράσσει την κανονικότητα μίας πόλης που πρέπει πάση θυσία να αποστειρωθεί ώστε στη συνέχεια να μπορέσει να πλασαριστεί με έξυπνο τρόπο στους φίλους της κατανάλωσης, της ανάπτυξης και των εναλλακτικών τρόπων διασκέδασης. Όχι, ο κ. Μπουτάρης δεν έχει κάτι με τους ξένους, αντίθετα, τους αγαπάει, τους θέλει στην πόλη μας, αρκεί αυτοί να έχουν γεμάτα πορτοφόλια ώστε να στηριχτεί η οικονομική ζωή της πόλης. Αν όμως, τυχαίνει να μην έχεις χαρτιά, τότε η θέση σου είναι στον πάτο του κοινωνικού βαρελιού, μόνο που εκεί δεν θα φτάσεις με τις κλωτσιές των φασιστών, αλλά με χάρδια και γλυκόλογα, κρατώντας το χεράκι ευαισθητοποιημένων Μ.Κ.Ο.

Στην προκειμένη περίπτωση, το ρόλο της φιλάνθρωπης επιχείρησης παίζει η Μ.Κ.Ο. «Άρσις», που σε συνεργασία με το Ελληνικό Συμβούλιο για τους Πρόσφυγες έχει αναλάβει να υλοποιήσει το έργο της μετατροπής των στάβλων σε κέντρο φιλοξενίας. Αφήνουμε κατά μέρος τα παιχνίδια που στήνονται πάνω στα φράγκα που αλλάζουν με ευκολία χέρια μεταξύ Ε.Ε., δημοτικής αρχής, κράτους και Μ.Κ.Ο, όχι γιατί κάτι τέτοιο είναι άνευ σημασίας, αλλά γιατί εδώ μας ενδιαφέρει το ιδεολογικό πλαίσιο πάνω στο οποίο διεξάγεται όλη αυτή η ιστορία. Εθελοντές φοιτητές που προσπαθούν να ξεκινήσουν επαγγελματικές καριέρες⁴, ευαισθητοποιημένοι πολίτες που θέλουν να απενοχοποιήσουν τη σχέση τους με τον καναπέ, εταιρείες που υιοθετούν ένα κοινωνικό προφίλ και δομές εξουσίας που ευαγγελίζονται το κράτος πρόνοιας, όλοι μαζί συναντώνται κάτω από την ομπρέλα του ανθρωπισμού, αποφασισμένοι να βουλώσουν τις τρύπες ενός συστήματος που στηρίζουν και διαρθρώνουν. Προωθούν τον οίκτο και τη λύπηση αντί για την αλληλεγγύη, απογυμνώνουν τους μετανάστες από κάθε ανταγωνιστική κοινωνική αναφορά και δημιουργούν την εικόνα του αβοήθητου πρόσφυγα, ανήμπορου για κάθε διεκδίκηση χωρίς τη δική τους, «θεϊκή» παρέμβαση.

Το κάδρο συμπληρώνει (ποιος άλλος;) η καθεστωτική (ή και όχι) αριστερά και η αντιρατσιστική ρητορική της. Θυματοποιώντας τους μετανάστες, εκφέρει ένα λόγο που τους παρουσιάζει ως κακόμοιρους και έρμαια της εξαθλίωσης που χρειάζονται την καθοδήγηση φωστήρων για να ανταπεξέλθουν στις κακουχίες της ελληνικής πραγματικότητας. Παράλληλα συνεχίζει επάξια το έργο των προκατόχων της, διατηρώντας το τείχος στον Έβρο, επαινώντας το έργο της Frontex στον τομέα της φύλαξης των συνόρων⁵ και προαναγγέλλοντας την ίδρυση κέντρων φιλοξενίας που θα αντι-

4. Αν κάποιος παρατηρούσε το πρόγραμμα δράσεων της Άρσις για το «άνοιγμα» του φιλοξενείου στη γειτονιά στα τέλη Μάρτη, θα διαπίστωνε τον κεντρικό ρόλο που έπαιζαν στο όλο project φοιτητές Αρχιτεκτονικής. Γνωρίστηκαν με τους κατοίκους, σημείωναν με υπευθυνότητα κάθε πρόταση που έπεφτε στο τραπέζι για την ανάπλαση του χώρου και προσπάθησαν να λειάνουν το έδαφος ώστε ρατσιστικές επιτροπές και φιλανθρωπικές οργανώσεις να τα βρουν τελικά πάνω στο θέμα της διαχείρισης των προσφυγικών οικογενειών.

5. (...) Όσον αφορά εκείνους που μιλούν «για ανοιχτά σύνορα», η υπουργός διαβεβαίωσε ότι «τα σύ-



καταστήσουν τα κέντρα κράτησης (αν είναι να έχουμε φυλακές για τις οικογένειες μεταναστών, ας έχουμε, τουλάχιστον, όμορφες φυλακές). Καμία έκπληξη για εμάς –τα πατριωτικά διαπιστευτήρια η ελληνική αριστερά τα δίνει εδώ και χρόνια, είτε διεκδικώντας τις εθνικές επετείους από τους ακροδεξιούς, είτε προτιμώντας την ελληνική από τη βουλγάρικη Coca-Cola, είτε βάζοντας σε πρώτη γραμμή το αίτημα για τις πολεμικές αποζημιώσεις.

Η κοινή συνισταμένη αυτών των τριών εκφράσεων ανθρωπιστικής κοινωνικής παρέμβασης βρίσκεται ακριβώς στην προσπάθεια συσκότισης της εκμετάλλευσης που συμβαίνει πάνω στα σώματα των μεταναστών, και ανάδειξης του θέματος ως άλλο ένα συμβάν αδικίας, κακοτυχίας, κακοδιαχείρισης της κρίσης. Κι όμως, οι μετανάστες δεν είναι «κακότυχοι», είναι ζωντανά υποκείμενα, κι αν κάποιοι από εμάς υποτιμούμαστε με μειωμένους μισθούς, αυτοί υποτιμούνται με την κάννη στον κρόταφο. Κι όμως, δεν είναι άλλο ένα τυχαίο περιστατικό αδικίας, είναι η προσπάθεια του κεφαλαίου να ελέγξει τις μεταναστευτικές ροές και να εντείνει ακόμα περισσότερο την εκμετάλλευση. Κι όμως, δεν είναι προϊόν κακοδιαχείρισης της κρίσης, είναι η προσπάθεια των αφεντικών να βγουν αλώβητοι από την κρίση, πατώντας πάνω σε πτώματα.

Ένας καινούριος Αγ.Παντελεήμονας;

Δεν ήταν λίγοι αυτοί που παρομοίασαν τα γεγονότα στους παλιούς στάβλους με την περίπτωση του Αγ.Παντελεήμονα στην Αθήνα 6 χρόνια πριν. Φασίστες κάτοικοι εδώ, φασίστες κάτοικοι κι εκεί, αναρχικοί κι αριστεροί στην κόντρα εκεί, το ίδιο κι εδώ...

Καταρχήν πρέπει να ξεκαθαρίσουμε ότι η ιστορία δεν επαναλαμβάνεται –όσο και να μοιάζουν κάποιες κοινωνικές καταστάσεις μεταξύ τους. Ο χρονικός/τοπικός παράγοντας, οι διαφορετικές δυναμικές που αναπτύσσονται κάθε φορά καθώς και η ίδια η σύνθεση των υποκειμένων είναι στοιχεία που λειτουργούν με διαφοροποιητικό τρόπο από στιγμή σε στιγμή, από τον ένα αγώνα στον άλλο. Με αυτό στο μυαλό μας, θα θέλαμε να σταθούμε σε κάποια συγκεκριμένα σημεία που κατά τη γνώμη μας αξίζει να αναδειχθούν.

Πρώτα απ' όλα πρέπει να έχουμε στο νου μας ότι η δράση της επιτροπής κατοίκων στον Αγ.Παντελεήμονα αναπτύχθηκε μέσα σε ένα συγκεκριμένο χρονικό πλαίσιο που αναπόφευκτα επηρέασε με συγκεκριμένο τρόπο τη σύγκρουση που εξελίχθηκε στη γειτονιά αυτή. Πιο συγκεκριμένα, ένα χρονικό πλαίσιο ορισμένο από τη μία από την εξέγερση του Δεκέμβρη (δηλαδή την πρώτη φορά που οι μετανάστες -από κοινό με άλλα υποτιμημένα κομμάτια της κοινωνίας- βγήκαν με εκρηκτικό τρόπο στο δημόσιο χώρο και διεκδίκησαν τα πάντα) κι από την άλλη από την αυθόρμητη, δυναμική κινητοποίηση των μεταναστών με αφορμή το σκίσιμο του κορανίου από μπάτσο το Μάιο του 2009. Αυτό το κοινωνικό υποκείμενο, λοιπόν, που εξεγέρθηκε δύο φορές μέσα σε 6 μήνες, έπρεπε να πειθαρχηθεί, να υποτιμηθεί ακόμα παραπέρα, πράγμα που έγινε με συνεχόμενες επιχειρήσεις-«σκούπα» στα κέντρα των πόλεων, τη δαιμονοποίηση των μεταναστών στα Μ.Μ.Ε, την εκκένωση του παλιού εφετείου⁶ και την ενίσχυση ρατσιστικών επιτροπών γειτονιάς, όπως αυτή του Αγ.Παντελεήμονα. Πώς αλλιώς να εξηγήσει κανείς την άμεση εμπλοκή του τότε αναπληρωτή υπουργού Εσωτερικών Χρ. Μαρκογιαννάκη στα γεγονότα του Αγ.Παντελεήμονα ή

νορα φυλάσσονται κανονικά από το Λιμενικό και τη Frontex. Ισχύει η διαταγή του προηγούμενου υπουργού». (...) (Καθημερινή, 17/04/15).

6. Τον Ιούνιο του 2009 ΜΑΤ (με τους χρυσαυγίτες λίγο παραδίπλα) εκκένωσαν το παλιό εφετείο στην Αθήνα που είχε καταληφθεί από μετανάστες με ανάγκη στέγασης.

την ενεργό συμμετοχή μπάτσων του Α.Τ. της γειτονιάς στα πογκρόμ που στήνονταν;⁷ Η κρατική εμπλοκή στα γεγονότα του Αγ.Παντελεήμονα, το χτύπημα (μπάτσοι και φασίστες μαζί) της πορείας αλληλεγγύης στους μετανάστες στις 07/07/09, η κάλυψη των ατόμων που οργάνωναν τις νυχτερινές επιθέσεις στους μετανάστες, καθώς και η μαζική μηντιακή παρουσίαση τους ως «απλούς αγανακτισμένους οικογενειάρχες», δείχνει ότι εκεί είχαμε να κάνουμε με κάτι πολύ παραπάνω από τις δράσεις μιας ρατσιστικής επιτροπής κατοίκων.

Ένας άλλος διαφοροποιητικός παράγοντας είναι, φυσικά, το ποσοστό εμπλοκής της Χρυσής Αυγής. Είναι ευρέως γνωστό πως πολύ πριν οι φασίστες πλασαριστούν στα τηλεπαράθυρα και τα έδρανα του κοινοβουλίου ως «τα παλικάρια που φοράνε μαύρα», βγάζανε κάνα μεροκάματο κάνοντας όλη τη βρώμικη δουλειά στον Αγ. Παντελεήμονα. Εμπρησμοί, μαχαιρώματα, απόπειρες δολοφονίας, ό,τι περνούσε απ' το χέρι τους (κι ό,τι ερχόταν σαν εντολή «από τα πάνω») για να καταστεί σαφές ότι η παρανομοποίηση των μεταναστών θα είναι μια διαδικασία που θα διατηρηθεί και θα αναπτυχθεί σε βάθος χρόνου. Στην περίπτωση των παλιών στάβλων, τώρα, δεν υπήρξε μέχρι στιγμής κάποια παρέμβαση της Χρυσής Αυγής, αν εξαιρέσει κανείς κάποια συνθήματα στους τοίχους των γύρω στενών (τα οποία σβήστηκαν αμέσως). Θεωρούμε ότι η απουσία των φασιστών οφείλεται τόσο στη μικρή δυναμική τους στην πόλη της Θεσσαλονίκης, όσο και στα διαφορετικά δημογραφικά δεδομένα που υπάρχουν στην Κάτω Τούμπα σε σχέση με αυτά του Αγ.Παντελεήμονα (ή των περιοχών της δυτικής Θεσσαλονίκης) όσον αφορά το ποσοστό συγκέντρωσης μεταναστών. Ακόμη δεν πρέπει να ξεχνάμε ότι η Τούμπα είναι μια περιοχή με έντονο το στοιχείο της πολιτικής παρέμβασης, είτε από καταλήψεις που βρίσκονται εκεί, είτε από συνλεύσεις γειτονιάς, είτε από διάφορες αριστερές οργανώσεις. Κάτι τέτοιο, φυσικά, δεν αναιρεί το γεγονός ότι οι ρατσιστικές επιτροπές κατοίκων είναι ο κατεξοχήν εύφορος τόπος για θύλακες της Χρυσής Αυγής να αποκτήσουν ένα «κοινωνικό» πρόσωπο, ακόμα κι αν αυτό δε γίνεται με εμφανή, σε πρώτο χρόνο, τρόπο.

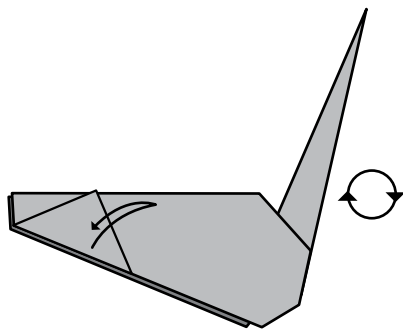

Ένας τρίτος παράγοντας διαφοροποίησης ήταν και ο ρόλος της μαφίας. Αναλυτικότερα, η περιοχή του Αγ.Παντελεήμονα και πέριξ χαρακτηριζόταν από την έντονη παρουσία του οργανωμένου εγκλήματος, είτε αυτό σήμαινε καταναγκαστική πορνεία, λαθρεμπόριο ή πιάτσες ναρκωτικών. Δεν είναι τυχαίο ότι μπάτσοι, χρυσαυγίτες, πληρωμένοι μπράβοι και ιδιοκτήτες νυχτερινών μαγαζιών αλληλοπλέκονταν σε ένα κοινό δίκτυο σχέσεων, έστηναν δουλειές μαζί, έβγαζαν τα προς το ζην και φρόντιζαν να βγάλουν ασπροπρόσωπο το ελληνικό κράτος στη μεταναστευτική πολιτική που είχε χαράξει την περίοδο εκείνη: συνεχής εκμετάλλευση της μεταναστευτικής εργασίας στα όρια της φυσικής τους εξόντωσης, μόνιμη κράτηση τους σε ένα ιδιότυπο καθεστώς εξαίρεσης, παρανομοποίηση των διαδρομών τους.

Με τα παραπάνω δε θέλουμε να ισχυριστούμε ότι κάθε περίπτωση είναι ξεκομμένη από τις ιστορικές διαδικασίες ή τα προηγούμενα παραδείγματα αγώνα. Αντιθέτως, η κινηματική μνήμη, η κυκλοφορία των σκεπτικών, η συλλογική εμπειρία και ο αναστοχασμός είναι πολύτιμα εφόδια για τους αγώνες που συμβαίνουν και γι' αυτούς που έρχονται. Ακριβώς αυτά τα εργαλεία είναι που κάθε φορά αναδεικνύουν τις πτυχές εκείνες που θα μας βοηθήσουν να δράσουμε χωρίς να εγκλωβιζόμαστε σε αδιέξοδες κατευθύνσεις ή ατέρμονες επαναληπτικές διαδικασίες. Όσο προβληματικό είναι το να προσπερνάμε αβίαστα την παρακαταθήκη χθεσινών αγώνων, άλλο τόσο είναι και το να οργανώνεις τις κινήσεις σου σύμφωνα με κινηματικά manual.

⁷ Για μια λεπτομερή καταγραφή των γεγονότων αυτών ανατρέξτε στην μπροσούρα “Επιτροπές κατοίκων-κατάδυση στο μέλλον του ελληνικού φασισμού” της ομάδας autonome antifa.

Και στην Τούμπα, τελικά, τι γίνεται;

Στην αφίσα που κολλήθηκε τέλη Σεπτέμβρη στη Θεσσαλονίκη γράφαμε: (...) Μιλάνε για υποβάθμιση της περιοχής και εννοούν την υποτίμηση της αξίας των ακινήτων τους. Λένε για υποβάθμιση της ζωής και εννοούν ότι δε θέλουν να βλέπουν πρόσωπα «ταλαίπωρων» (σύμφωνα με τα κείμενά τους) ανάμεσά τους. Γιατί τους χαλάνε την αισθητική. Γιατί δεν ταιριάζουν με τις προσόψεις των πολυκατοικιών τους. Και σπεύδουν να δηλώσουν πως δεν είναι ρατσιστές γιατί αυτό ακριβώς είναι: ΜΙΣΑΛΛΟΔΟΞΟΙ, ΜΙΚΡΟΪΔΙΟΚΤΗΤΕΣ, ΡΑΤΣΙΣΤΕΣ. (...) Επτά μήνες μετά συνεχίζουμε να πιστεύουμε ότι ο πυρήνας της ιδεολογίας τους, η αιτία της μετακίνησης τους από τον καναπέ στο πάρκο, δεν είναι ούτε η παρότρυνση χρυσαυγιτών, ούτε ότι ξαφνικά κάποιιοι μεσήλικες έγιναν ναζι, αλλά απλά και ξάστερα τα **υλικά συμφέροντα** τους. Γι' αυτόν το λόγο εξαρχής δεν βρήκαμε κανένα νόημα στο να παρέμβουμε στις δημόσιες συγκεντρώσεις τους (όπου μπορούσε να μιλήσει -και μίλησε- ο καθένας) για να τους «πείσουμε» για τα λάθος σκεπτικά τους ή να οργανώσουμε κάποια εκδήλωση για να αναδείξουμε μία διαφορετική άποψη για το μεταναστευτικό ζήτημα. Είχαμε αποφασίσει ότι η μόνη μας παρουσία εκεί (πέρα από καθημερινές αφισκοκολλήσεις και παρακολούθηση των γενικότερων διεργασιών από πλευρά φασιστών-«Άρσις») θα δήλωνε και τη δημόσια αντίθεση μας με την Επιτροπή Κατοίκων Τούμπας, όπως και έγινε με την πορεία που πέρασε κάτω απ' τα σπίτια τους την Παρασκευή 10 Οκτώβρη 2014.⁸ Όποιος ήλπιζε ότι με τη ρητορική του θα άλλαζε τα μυαλά των «ξεστρατισμένων» κατοίκων (όπως διάφοροι αριστεροί που μονοπωλούσαν τα μικρόφωνα στις δημόσιες συγκεντρώσεις της ρατσιστικής επιτροπής), μάλλον δεν είχε αντιληφθεί το στοιχειώδες: ότι οι ρατσιστές κάτοικοι είχαν ήδη συσπειρωθεί κάτω από ένα κοινό σύνθημα, οι ρατσιστές κάτοικοι τα είχαν ήδη βρει μεταξύ τους, οι ρατσιστές κάτοικοι ήξεραν ότι ήταν ρατσιστές και το δήλωναν δημόσια δημιουργώντας την επιτροπή τους. Μπροστά σε κάτι τέτοιο ο ρόλος σου δεν είναι να «αποδομήσεις» το ρατσιστικό τους λόγο, αλλά να εγγυάσαι με την καθημερινή παρουσία και τη δημόσια δράση σου ότι η γειτονιά σου δεν θα γίνει φασιστική σφηκοφωλιά.

Απ' την άλλη μεριά, όποιος είχε χτίσει τα δικά του φαντασιακά και ήλπιζε ότι με λογικές κομήτη θα ξεμπερδέψει με αυτήν την ιστορία σε 2-3 μέρες, μάλλον δεν είχε κατανοήσει τον τρόπο συσπείρωσης, οργάνωσης και δράσης τέτοιων επιτροπών. Όταν έχεις να αντιμετωπίσεις ένα μόρφωμα (έστω και στα σπάργανα) που δεν κινείται σύμφωνα με τους συνηθισμένους τρόπους δράσης/ προπαγάνδισης (δημόσια κείμενα, αφίσες, πορείες), ακριβώς επειδή δεν είναι ένα συνηθισμένο πολιτικό μόρφωμα, τότε δεν μπορείς να περιμένεις ότι με μία απλή επίδειξη δύναμης «θα πάρεις» τη γειτονιά. Οι κάτοικοι αυτοί, δυστυχώς, είναι η γειτονιά. Θα είναι εκεί και την επόμενη μέρα, και τη μεθεπόμενη. Θα σιωπήσουν όταν κρίνουν ότι δεν τους παίρνει και θα ξαναβγούν με άγριες διαθέσεις όταν νιώσουν πάλι δυνατοί. Θα σταματήσουν τις δημόσιες συγκεντρώσεις επειδή οι αριστεροί τους χαλάνε τις φιέστες και θα δικτυωθούν υπόγεια, έτσι όπως έχουν συνηθίσει, πόρτα-πόρτα, μέσα από τις φιλικές και συγγενικές του σχέσεις. Θα ξεκρεμάσουν τα πανό και τις ταμπέλες από τα γραφεία τους και θα αφήσουν τα αντιφασιστικά στένσιλ πάνω στους τοίχους των σπιτιών τους. Κι εσύ θα νομίζεις ότι εξαφανίστηκαν. Και τότε θα είναι αργά.

⁸ Η πορεία καλέστηκε από τις συλλογικότητες Φάμπρικα Υφανέτ, Terra Incognita, Antifa Selanik, Αυτόνομη Παρέμβαση στους Ηλεκτρολόγους-Μηχανολόγους, Συλλογικότητα για τον Κοινωνικό Αναρχισμό "Μαύρο και Κόκκινο" και Ελευθεριακή Πρωτοβουλία Θεσσαλονίκης.

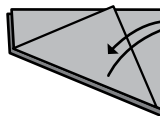
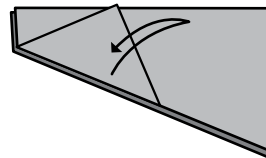
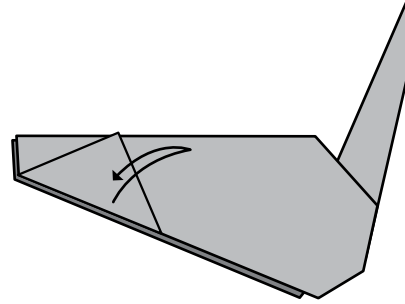



ΣΗΜΕΙΩΣΕΙΣ ΜΕ ΑΦΟΡΜΗ ΤΗΝ ΑΝΑΣΚΑΦΗ ΣΤΗΝ ΑΜΦΙΠΟΛΗ

Πολλά τα ερωτήματα σχετικά με την ανασκαφή στην Αμφίπολη. Αυτό όμως που απασχόλησε και μονοπώλησε τις συζητήσεις σε καφενεία, λεωφορεία, στις ειδήσεις ή και στα αμφιθέατρα, ήταν ένα: «Ποιος είναι ο νεκρός του τάφου;» και κατ' επέκταση, «αποδεικνύεται επιτέλους αδιαμφισβήτητα η ελληνικότητα της Μακεδονίας για να τελειώνουμε μια κι έξω με τους σκοπιανούς που κλέβουν την ιστορία μας;» Οι αρχαιολογικές μαρτυρίες δεν χρειάζονταν, παρά μόνο για να ενισχύσουν την απάντηση, που έχει δοθεί από καιρό. *Η Μακεδονία είναι ελληνική και ο Αλέξανδρος μέγας και Έλληνας.*

Καλοκαίρι 2014, εξαγγελίες για νέα μέτρα, εξαθλίωση και μιζέρια κι όμως αυτό που φάνηκε να απασχολεί περισσότερο ήταν το αν ο δείκτης στο πόδι της καρδιάς αποτελούσε απόδειξη της ελληνικότητάς της. Η ανασκαφή αναδεικνύεται σε κρατική υπόθεση με την υπεύθυνη αρχαιολόγο και τον πρωθυπουργό να μιλούν για τον τάφο ως σιροπιαστή απόδειξη της ελληνικότητας της Μακεδονίας. Διαδικτυακές ψηφοφορίες όπου το κοινό ψηφίζει τον επιφανή νεκρό του τύμβου, καθημερινή αναμετάδοση από τα Μ.Μ.Ε της πορείας της ανασκαφής, υποσχέσεις για την τουριστική ανάπτυξη της περιοχής. Το σόου ξαναπαιγμένο ήδη από δεκαετίες στη Βεργίνα. Το θλιβερό σίκουελ, όμως, της Αμφίπολης, μας έκανε να βεβαιωθούμε πως η δεύτερη φορά είναι πάντοτε φάρσα.¹

Η ιστορία της αρχαιολογίας δύσκολα μπορεί να διαχωριστεί από αυτήν του εθνικού κράτους. Η συγκρότησή της ως συστηματοποιημένης επιστήμης² με αρχές, μεθόδους και δεοντολογία συμπίπτει με την ανάδειξη του νεωτερικού έθνους-κράτους μιας σχέσης που αρθρώνεται σε συγκεκριμένους μηχανισμούς και διασφαλίζει την κυριαρχία του κεφαλαίου επί της εργασίας. Η κυριαρχία αυτή δεν είναι ποτέ μόνο βίαιη και εκδικητική επιβολή μέσω της καταστολής, είναι συγχρόνως ιδεολογική και πολιτιστική. Το έθνος έρχεται να επικαλύψει τους ανταγωνισμούς και τις συγκρού-

1. Το 1977 λαμβάνει χώρα η “μεγάλη ανακάλυψη” του τάφου στη Βεργίνα που η εθνική αφήγηση απέδωσε στον Φίλιππο Β', βασιλιά του αρχαίου βασιλείου της Μακεδονίας και γνωστότερο ως πατέρα του μεγαλέκου. Τα ευρήματα της ανασκαφής έγιναν εθνικά σύμβολα, ο Ανδρόνικος έμεινε στην ιστορία, ο «τάφος του Φιλίππου» αποτέλεσε αιχμακτό κομμάτι του ελληνικού εθνικισμού στον πόλεμο για την εθνικότητα της Μακεδονίας. Η υπόθεση της Αμφίπολης συνδέθηκε από την πρώτη στιγμή με αυτήν της Βεργίνας φιλοδοξώντας να αποτελέσει τη συνέχεια της. Έμμεσα ή και σαφέστερα διατυπώθηκαν θέσεις για την ταυτότητα του ένδοξου ένικου του τάφου, ο περίβολος και άλλα ευρήματα συγκρίνονταν διαρκώς με αυτά της Βεργίνας, η ανασκαφή έπαιζε στα κανάλια καθημερινά και ο σαμαράς την ανέφερε κεντρικά στην ομιλία του στη Δ.Ε.Θ σε μια ύστατη προσπάθεια να εμφανιστεί σε μια υπόθεση εκτός της οικονομικής σφαίρας ως δυναμικός ηγέτης. Ωστόσο, η υπόθεση κατέληξε σε φιάσκο και επικρίθηκε από την ίδια την αρχαιολογική κοινότητα που κατέδειξε την εξόφθαλμη πολιτική χρήση της ανασκαφής, έστω και με καθαρά επιστημονικούς όρους περί «ουδέτερης και αντικειμενικής» αρχαιολογίας. (Χαρακτηριστική είναι η δήλωση του γενικού γραμματέα της αρχαιολογικής εταιρείας, που στην παρουσίαση του έργου της για το 2014, χαρακτήρισε την ανασκαφή «άτεχνη και σκηνοθετημένη ιστορία»). Η υπόθεση της Αμφίπολης απέτυχε να αποτελέσει τη συνέχεια της Βεργίνας και να εγγραφεί με σοβαρούς όρους στην εθνική ρητορική περί ελληνικής Μακεδονίας, θυμίζοντας τη ρήση που θέλει την ιστορία, όταν επαναλαμβάνεται, αυτό να συμβαίνει πρώτα ως τραγωδία και έπειτα ως φάρσα..

2. Το παρελθόν της αρχαιολογικής επιστήμης θα μπορούσε σύντομα να περιγραφεί ως το χόμπι ή το πάθος ευρωπαίων ευγενών που διαβάζοντας την αρχαία γραμματεία, παρακινούνταν να επισκεφτούν τους τόπους που αναφέρονταν στα έργα. Πραγματοποιούσαν περιηγήσεις, σχεδίαζαν τα αρχαία ερείπια και συχνά στην επιστροφή έπαιρναν ό,τι τους φαινόταν ξεχωριστό και το τοποθετούσαν σε αίθουσες «περίεργων αντικειμένων» στις επαύλεις τους.

σεις που ενυπάρχουν στην κοινωνία κάτω από την ομογενοποιητική εθνική ταυτότητα, ενώ θεσμοί, πολιτικά δικαιώματα, εκπαιδευτικοί και προπαγανδιστικοί μηχανισμοί επιβεβαιώνουν την ταυτότητα αυτή δημιουργώντας τα εθνικά πλέον υποκειμένα, εν προκειμένω τους Έλληνες πολίτες. Το έθνος δεν είναι απλώς μία φανταστική κοινότητα, καθώς υποστασιοποιείται σε μια συγκεκριμένη υλική πραγματικότητα, που μετατρέπει τα συμφέροντα του κεφαλαίου σε κοινό εθνικό συμφέρον.

Ιδωμένη μέσα από αυτό το πρίσμα, η αρχαιολογική επιστήμη συνετέλεσε από την αρχή της στην εθνικοποίηση της κοινωνίας (ανά)παράγοντας την εθνική ιδεολογία και τους πολίτες του έθνους. Οι αναδυόμενοι εθνικισμοί του 19ου αιώνα δημιούργησαν τις μεγάλες εθνικές αφηγήσεις, τα έθνη που διεκδικούν το δικαίωμα κυριαρχίας επί της εδαφικής τους επικράτειας, κατασκευάζοντας μια προαιώνια ύπαρξη και συνέχειά τους στο χρόνο. Και αν η ιστορική επιστήμη ήταν αυτή που κατασκεύασε την αφήγηση των προαιώνιων εθνών, η αρχαιολογία ήταν αυτή που νοηματοδοτώντας τα υλικά κατάλοιπα του παρελθόντος, τα ενέταξε ως πειστήρια στην εθνική ιστορία προσφέροντας τα απτά τεκμήρια της.

Πίσω στο νεοσύστατο ελληνικό κράτος, η ψήφιση νόμων «περί αρχαιοτήτων», η ίδρυση της αρχαιολογικής υπηρεσίας, μουσείων και εφορειών, έθεσαν ως στόχο την προστασία και την ανάδειξη των αρχαιοτήτων. Τα αρχαία ερείπια, μέχρι τότε χρήσιμα ως οικοδομικό υλικό για στάβλους και σπίτια ή αντικείμενα αγοραπωλησίας, γίνονται μνημεία και εθνικά σύμβολα, αντικείμενο θαυμασμού και προστασίας από το εθνικό σώμα, ενώ απαραίτητη γίνεται η κάθαρσή τους από κάθε τι μιανό που μαρτυρά επαναχρησιμοποίηση από “ξένους” ή μεταγενέστερους πληθυσμούς. Το έθνος σταματά να είναι απλώς ένα κατασκευασμένο δια-ταξικό συνανήκειν. Φυσικοποιείται, αποκτά μια υλική υπόσταση, υπάρχει, αφού μπορείς να το δεις παντού γύρω σου, να το επισκεφτείς ή να το αγοράσεις σαν μαγνητάκι για το ψυγείο. Κάπου εκεί, μεταξύ ιστοριών για τα τρεις χιλιάδες χρόνια ελληνικότητας του Παρθενώνα, μεταξύ «ιστορίας του ελληνικού έθνους» ή σχολικών βιβλίων ιστορίας και αρχαίων αντικειμένων στο εθνικό αρχαιολογικό μουσείο, η αρχαιολογία ως μηχανισμός του κράτους προσδίδει στο έθνος την υλικότητα και άρα την πραγματικότητά του.

Φυσικά, οι εθνικισμοί δεν είναι συμπαγείς και αναλλοίωτοι. Επανοηματοδοτούνται, ανακατασκευάζονται και ανατροφοδοτούνται, ώστε να τονωθεί ή να εμπεδωθεί εκ νέου η εθνική συνείδηση και να αποσπαστεί η συναίνεση από το κοινωνικό σώμα. Έτσι, η βαρβαρική αρχαία Μακεδονία του 19ου αιώνα³, μετά τον Παπαρρηγόπουλο εντάχθηκε στο σχήμα της τρισχιλιετούς ελληνικής ιστορίας, και ανέδειξε τον Φίλιππο και τον Αλέξανδρο σε εθνικές περσόνας. Το ζήτημα της αρχαίας Μακεδονίας έχει απασχολήσει τόσο τον μακεδονικό όσο και τον ελληνικό εθνικισμό τα τελευταία χρόνια. Αυτό ήταν που ανέδειξε την υπόθεση της Αμφίπολης σε μέγιστο πολιτικό και μιντιακό γεγονός, με τον Σαμαρά να επισκέπτεται την ανασκαφή και να βρίσκεται σε διαρκή συνεννόηση με την υπεύθυνη αρχαιολόγο, αλλά και ανάλογες δηλώσεις από τους αρχαιολόγους στη Μακεδονία που έκαναν λόγο για αυθαίρετες συνδέσεις του τάφου με το αρχαίο βασίλειο της Μακεδονίας και καπήλευση της εθνικής τους ιστορίας. Χωρίς καμία διάθεση να υπερασπιστούμε την δεοντολογία της αρχαιολογίας, είναι αξιοσημείωτο το πώς, ενώ η ανασκαφή

3. Σύμφωνα με την εθνική αφήγηση του νεοσύστατου ελληνικού κράτους, το ελληνικό έθνος μετά τη μάχη της Χαιρώνειας το 338 π.Χ. έμεινε διαδοχικά υποδουλωμένο στους Μακεδόνες, τους Ρωμαίους, τους βυζαντινούς και τους Οθωμανούς, μέχρι την απελευθέρωσή του το 1821. Τόσο για τους Έλληνες όσο και για τους ευρωπαϊούς ιστορικούς το 338 αποτελούσε το τέλος της αρχαίας Ελλάδας, ενώ φύλα, όπως οι Μακεδόνες και οι Θράκες δεν θεωρούνταν ελληνικά. Ο Ντρόιζεν, ένας ιστορικός του 19ου αιώνα, ήταν αυτός που υποστήριξε τη συνέχεια του ελληνικού κόσμου μετά την υποταγή των πόλεων κρατών στο βασίλειο της Μακεδονίας, εφευρίσκοντας το ιστορικό παράδειγμα που θα νομιμοποιούσε τη θέση του για το μέλλον των γερμανικών κρατιδίων, την μετάβαση από τα αυτόνομα κρατίδια σε ένα παν γερμανικό κράτος. Το σχήμα αργότερα υιοθετήθηκε και από τους Έλληνες ιστορικούς και το ελληνικό κράτος που επεδίωκε την επέκτασή του στους «αλύτρωτους» τόπους, με την κατασκευή της ελληνικής ιστορίας ως μιας συνέχειας τριών χιλιάδων ετών που μετέβη διαδοχικά από τον αρχαίο και τον βυζαντινό για να φτάσει στο νέο-ελληνικό κόσμο.

ήταν ακόμα σε εξέλιξη και χωρίς να έχει γίνει καμία επίσημη δημοσίευση, το υλικό της δημοσιοποιούταν σε πρώτο χρόνο από τα Μ.Μ.Ε, a priori ενταγμένο στην εθνική αφήγηση. Αυτή, έστω και ανεπιτυχώς, ενσωμάτωσε την Αμφίπολη, τονώνοντας την εθνική υπερηφάνεια των Ελλήνων. Οι ειδήσεις που έκαναν λόγο για κάποιον επιφανή νεκρό, βασιλιά, βασίλισσα ή στρατηγό, θησαυρούς και μνημειώδη τάφο, ανταποκρίθηκαν πλήρως στο συλλογικό φαντασιακό που αναζητά δικαίωση από τα σημερινά δεινά και ανάκτηση της εθνικής αξιοπρέπειας στο ένδοξο παρελθόν. Από την άλλη, οι φιλοδοξίες για την πολυπόθητη ανάπτυξη έδωσαν ελπίδες για νέες θέσεις εργασίας και επιχειρηματικές ιδέες για την τουριστική εκμετάλλευση της περιοχής. Στο κάτω-κάτω, το αρχαίο παρελθόν είναι ταυτόχρονα και το εθνικό προϊόν της χώρας. Τα κάθε είδους αρχαία ερείπια, πέρα από το να αναπαράγουν τον εθνικισμό, είναι τα ίδια εμπορεύματα, είτε ως μοναδικά αξιοθέατα που συμβάλλουν στην τουριστική ανάπτυξη και την προσέλκυση επενδύσεων, είτε ως εκατομμύρια πανομοιότυπα εμπορεύματα στα gift shop των μουσείων.

Ένα παρελθόν γεμάτο με ηρωικές μάχες και στρατηγούς, μεγάλους πολιτικούς άνδρες και εθνική ενότητα ενάντια σε ξένους κατακτητές, δεν είναι το δικό μας παρελθόν. Η κυριαρχία πάνω στο παρελθόν είναι ταυτόχρονα κυριαρχία στο μέλλον, επιβολή όχι μόνο επί της μνήμης, αλλά και επί της φαντασίας επειδή δημιουργεί μια συλλογική μνήμη που δεν φαντάζεται πέρα από τη διαιώνιση του παρόντος. Και γι' αυτό, δεν μπορούμε παρά να του αντιπαραθέσουμε τη δική μας συλλογική μνήμη. Τη μνήμη που αντιτίθεται στις κυρίαρχες αφηγήσεις που πέταξαν απ' έξω ό,τι δεν χωρούσε ή δεν βόλευε, τις καταπιέσεις, τους ανταγωνισμούς, τις μικρές και μεγαλύτερες αμφισβητήσεις. Δεν είμαστε φιλομαθείς στον κήπο της γνώσης. Η ιστορία μας ενδιαφέρει, επειδή αναζητούμε τους τρόπους που εκφράστηκε στο παρελθόν ο ανταγωνισμός και η θέληση των ανθρώπων για το ξεπέρασμα των ιστορικών συνθηκών της εποχής τους, το νήμα που διαπερνά και ενώνει τα υποκείμενα και τους αγώνες που πέρασαν με αυτούς που έρχονται.

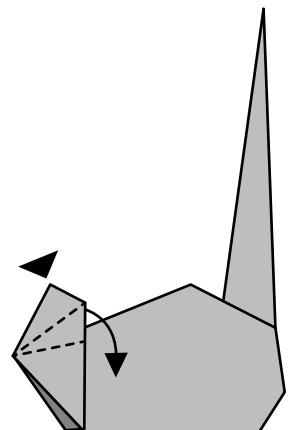

Quando vivere
è un lusso
occuparsi
è necessario

ΝΑΥΜΕ
ΥΠΕΡΑΣΤΗ
ΣΤΑ ΚΥΨΕΙΣ

ΑΝΗΛΕΤΤΥΗ
ΠΡΟΣΚΟΝΤΡΟΦΟΥΣ
ΣΤΟ ΜΙΛΑΝΟ

Fabrika ★ Yfanet



Ogni sfratto sarà una Barricata

Κάθε εκκένωση και ένα οδόφραγμα

Μια συνέντευξη με τους συντρόφους και τις συντρόφισσες από το coaT28 πάνω στο ζήτημα της στέγασης.

Το κείμενο που ακολουθεί είναι μια συνέντευξη που πήραμε τον Ιούνιο του 2014 από τις συντρόφισσες και τους συντρόφους του κοινωνικού κέντρου C.O.A Transiti 28, που βρίσκεται στο Μιλάνο. Μια συνέντευξη, που επιχειρεί να αποτελέσει κομμάτι μιας συζήτησης, τόσο πάνω στο θέμα των αγώνων για τη στέγαση στην Ιταλία, όσο και στη γενικότερη αντίσταση στην αναδιάρθρωση σε επίπεδο γειτονιάς.

Σε ένα περιβάλλον κρίσης που ολοένα και περισσότερα κοινωνικά κομμάτια αδυνατούν να πληρώσουν ενοίκια και λογαριασμούς, όπου κινούμενες σε ένα φαύλο κύκλο εργασίας, ανεργίας, επισφάλειας είμαστε αναγκασμένες να δεχόμαστε τη μία υποτίμηση μετά την άλλη ακροβατώντας στα όρια της εξαθλίωσης, η κατάληψη των σπιτιών είναι κομμάτι των αγώνων που αφορούν τη ζωή μας μέσα στην κρίση. Η συλλογική διαπραγμάτευση του ζητήματος της στέγασης, είτε παίρνοντας τη μορφή αγώνα ενάντια στις εξώσεις και στις κατασχέσεις σπιτιών, είτε μέσα από αγώνες αυτό-μείωσης ενοικίων και άρνησης πληρωμών, είτε ακόμα ως καταλήψεις στέγης αστέγων, ανέργων, μεταναστών αποτελεί ένα ακόμα κρίκο στο γενικότερο πλέγμα αγώνων για την ανατίμηση και την επανοικειοποίηση της ζωής μας.

Κι αυτό, όχι φυσικά γιατί γίναμε όψιμοι απολογητές της ιδιοκτησίας και αναζητούμε το περίφημο επαναστατικό υποκείμενο στη φιγούρα του μικροϊδιοκτήτη, αλλά ακριβώς επειδή ένα τέτοιο κίνημα αμφισβητεί τις κυρίαρχες σχέσεις και πολεμά την ιδιώτευση.

Γιατί μπροστά, στην ελκυστική εικόνα της «εξευγενισμένης» μητρόπολης το κίνημα για τη στέγαση στην Ιταλία κάνει απλώς το αυτονόητο πράξη.

Γιατί μπροστά σε ένα κόσμο που όλο και περισσότερο μιλάνε τα εμπορεύματα, ενώ οι άνθρωποι σιωπούν, αναζητούμε τους τρόπους και τους τρόπους για να συναντηθούμε, να μιλήσουμε για τη ζωή μας, να αρθρώσουμε τη γλώσσα των αγώνων.

Φ*Υ: Θα μπορούσατε να μας παρουσιάσετε ένα σύντομο χρονικό για το πώς ξεκίνησε ο αγώνας για τη στέγαση και της συγκεκριμένης ιστορικής συγκυρίας που αναπτύχθηκε; Ποια είναι η ταξική σύνθεση των καταληψιών;

T28: Ας ξεκινήσουμε με μια σύντομη εισαγωγή.

Ο αγώνας για την κατοικία, αν και έχει χαρακτηριστεί, ως μία τοπική μονοθεματική διαδικασία, στο Μιλάνο, τα “sportelli casa”¹ στην πραγματικότητα μετατρέπονται σε κάτι παραπάνω από μια στιγμή οργάνωσης του αγώνα για να εξασφαλίσουμε ένα κεραμίδι πάνω από το κεφάλι μας. Στο sportello θα συναντήσει κανείς εκτός από

1. Επιλέξαμε να μην μεταφράσουμε τον όρο sportello/ sportelli casa. Αναφέρεται ουσιαστικά στη διαδικασία της συνέλευσης των κατειλημμένων σπιτιών που συνήθως μια φορά την εβδομάδα ανοίγει το χώρο στον οποίο στεγάζεται και μπορεί κάθε ενδιαφερόμενος να προσέλθει και να συζητήσει το πρόβλημά του· είτε ζητήματα που έχουν προκύψει με κάποιο κατειλημμένο σπίτι, είτε την ανάγκη να καταληφθεί κάποιο ακόμα, πληροφορίες για το πώς μπορεί να κινηθεί για νομικά ζητήματα κ.ο.κ. Στην πορεία της συνέντευξης άλλωστε φαίνεται ξεκάθαρα τί ρόλο παίζει το sportello.

τους ανθρώπους που ήδη έχουν υποστεί έξωση, άστεγους, ανθρώπους που έχουν δεν έχουν πρόσβαση ή δεν μπορούν να πληρώσουν τους λογαριασμούς (φως, νερό, φυσικό αέριο, θέρμανση), όλους εκείνους που δεν «δικαιούνται» να έχουν κατοικία ή άδεια παραμονής. Κατά συνέπεια, στα sportelli ο κόσμος αυτός συναντιέται, κινητοποιείται και οργανώνει τον αγώνα του, διεκδικώντας- μέσω των καταλήψεων, των συγκεντρώσεων και άλλων κινητοποιήσεων- την πρόσβαση του στα «βασικά». Όλοι αυτοί οι τύποι παρεμβάσεων, ενώ, κατά βάση, απαιτούν τα «θεμελιώδη δικαιώματα» για την ικανοποίηση της κοινωνικής αναπαραγωγής μας, ταυτόχρονα αφορούν και θέτουν στο επίκεντρο την ίδια την ταξική πάλη. Δηλαδή, από τη μια πλευρά υπάρχουν οι προλετάριοι, το υποπρολεταριάτο, οι επισφαλείς εργαζόμενοι κι από την άλλη, τα αφεντικά, οι κερδοσκόποι, τα real estate και πολλές υπηρεσίες κοινής ωφέλειας.

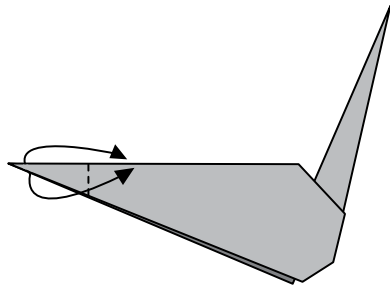

Με αυτό εννοούμε ότι, με αφετηρία την ανάγκη για κατοικία, ανοίγεται παράλληλα και μια προοπτική ταξικής ανασύνθεσης από τα ίδια τα υποκείμενα. Υποκείμενα διαφορετικών «κατηγοριών» (καταγωγή, πολιτισμικό επίπεδο, σχέσεις εργασίας, ηλικία), τα οποία μοιράζονται την επισφάλεια και το γεγονός ότι έχουν πληγεί από την κρίση. Υποκείμενα τα οποία, κανένα θεσμικό συνδικάτο δεν αναγνωρίζει ή δεν είναι πρόθυμο να παραβιάσει τη νομιμότητα προκειμένου να διεκδικήσουν από κοινού τα δικαιώματά τους. Το υποκείμενο, βέβαια, που συναντάται σε μεγάλο βαθμό στις καταλήψεις σπιτιών είναι οι μετανάστες και οι νέοι, οι οποίοι όχι τυχαία, είναι αυτοί που έχουν πληγεί περισσότερο από την κρίση.

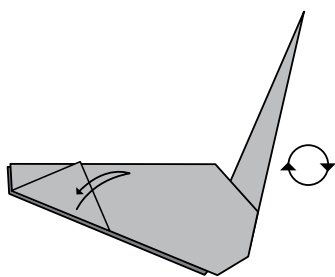

Το μονοπάτι του αγώνα, γνωρίζουμε ότι, είναι δύσβατο και σίγουρα απαιτεί μεγάλο χρονικό διάστημα προκειμένου να αποκτηθεί η δύναμη που χρειάζεται. Αλλά τα γεγονότα μας επιβεβαιώνουν ότι λειτουργεί, ότι η κοινωνική ανασυγκρότηση μέσα από τους αγώνες είναι εφικτή και ότι μια ταξική προοπτική, δυνητικά ενοχλητική (για τους κυρίαρχους) υπάρχει. Δεν είναι τυχαίο ότι, τους τελευταίους μήνες, το κράτος και οι θεσμοί του προσπαθούν να επιτεθούν στο κίνημα των καταλήψεων, με πιο στοχευμένους νόμους και εξώσεις. Αλλά περισσότερα γι' αυτό το θέμα αργότερα.

Το κίνημα του αγώνα για την κατοικία, στην Ιταλία και συγκεκριμένα στο Μιλάνο, έχει αναπτυχθεί πολύ τα τελευταία χρόνια. Αποτελεί πλέον κομμάτι της συνάντησης διαφορετικών κινήματων, όπως το κίνημα No Tav, το κίνημα των εργαζομένων στα logistics και των επισφαλώς εργαζομένων. Αυτή ακριβώς η σύνθεση κατάφερε να οργανώσει μια παν-ιταλική κινητοποίηση, στις 19 Οκτωβρίου του 2013 στη Ρώμη, στην οποία συμμετείχαν δεκάδες χιλιάδες κόσμου.

Το κίνημα του αγώνα για την κατοικία, αναπτύσσεται από τα τέλη της δεκαετίας του '90. Η πολιτική των κινήματων της δεκαετίας του '90, διχάστηκε ανάμεσα στην πολιτική ανυπακοή και την ενσωμάτωση-θεσμοθέτηση. Γι' αυτό, τον Σεπτέμβριο του 1998 πραγματοποιήθηκε στο Μιλάνο μια μεγάλη κινητοποίηση ενάντια σε κάθε λογική στροφή των κινήματων σε θεσμικές λύσεις.

Ακόμα, εκείνη η χρονική περίοδος, χαρακτηρίζεται από τις προσπάθειες για ιδιωτικοποίηση της δημόσιας ακίνητης περιουσίας και από την υπέρμετρη ανοικοδόμηση των διαφόρων περιοχών της πόλης με γνώμονα φυσικά το κέρδος. Για τους λόγους αυτούς, το κίνημα αποφάσισε να παρέμβει, πραγματοποιώντας κατάληψη ενός κτιρίου στη γειτονιά Isola, (γειτονιά-θύμα αυτής της κερδοσκοπίας), έχοντας την πεποίθηση ότι τόσο οι αγώνες για τη στέγαση, όσο και οι αγώνες ενάντια στην καταστροφή (ανάπλαση για άλλους) διαφόρων περιοχών, θα μπορούσαν να αποτελέσουν ισχυρά σημεία αντιπαράθεσης. Σημεία που δύνανται να φέρουν μαζί τους και μία πρόταση για μια διαφορετική καθημερινότητα στην πόλη.

Όσον αφορά τώρα, την κοινωνική σύνθεση της συγκεκριμένης κατάληψης, θα λέγαμε ότι ποικίλει: σύντροφοι/ ισες, οικογένειες Κούρδων, Ρουμάνων και Βόρειο Αφρικανών. Μία μεγάλη σύνθεση από μετανάστες οι οποίοι, σε αρκετές περιπτώ-

σεις, αυτό-οργανώνονταν και απαντούσαν στις ρατσιστικές πολιτικές και πρακτικές που εφαρμόζονται εναντίον τους από το κράτος.

Κατά διάρκεια αυτών των χρόνων, αναπτύχθηκαν επίσης τα κέντρα CPT, τα οποία αποτέλεσαν τους προδρόμους των σημερινών κέντρων κράτησης μεταναστών-CIE. Έτσι λοιπόν επιλέξαμε να αγωνιστούμε και να αντιταχθούμε στην εμφάνιση αυτών των φυλακών, σκεπτόμενοι ότι δεν υπάρχει ανάγκη για κέντρα κράτησης μεταναστών, αφού όλος αυτός ο κόσμος θα μπορούσε να ζήσει «ικανοποιητικά» αν αξιοποιούνταν προς αυτή την κατεύθυνση η δημόσια περιουσία. Μια δημόσια περιουσία βέβαια που δεν θα υπόκειται στην υπηρεσία των κερδοσκοπικών σχεδίων για την ανάπτυξη της περιοχής, αλλά θα τάσσεται υπέρ της αναδιανομής.

Μετά, λοιπόν, από την κινητοποίηση του Σεπτεμβρίου 1998 στο Μιλάνο, έγινε η επανοικειποίηση ενός κτιρίου στην οδό Maroncelli. Η ομάδα που πραγματοποίησε την κατάληψη αυτή, αποτελούνταν από τους συντρόφους του κατελημμένου αυτοθεσμιζόμενου- αυτοδιαχειριζόμενου κέντρου COAT28 -που δραστηριοποιείται ήδη σε άλλη περιοχή του Μιλάνου- και από συντρόφους της γειτονιάς Ticinese, οι οποίοι έχουν καταλάβει επίσης ένα σπίτι στην οδό Gola. Όπως η γειτονιά Isola, έτσι και η γειτονιά Ticinese, αποτέλεσε αντικείμενο κερδοσκοπίας μέσω της ανάπτυξης, καθώς επίσης είχε αρχίσει ήδη να γίνεται η καρδιά της νυχτερινής ζωής της πόλης. Έτσι, η ανάπτυξη των γειτονιών μέσω της κερδοσκοπίας και της ιδιωτικοποίησης προχωράει παράλληλα με μια διαδικασία εξευγενισμού (gentrification). Μια διαδικασία που έχει ως αποτέλεσμα το μετασχηματισμό όχι μόνο της όψης αλλά και του χαρακτήρα αυτών των γειτονιών της πόλης.

Οι καταλήψεις σπιτιών βέβαια μπήκαν, ουκ ολίγες φορές, στο στόχαστρο της κρατικής καταστολής. Το κίνημα όμως προσπαθούσε πάντα να δίνει άμεσες απαντήσεις.

Για παράδειγμα, όταν εκκενώθηκε η κατάληψη της οδού Maroncelli, ο κόσμος κινήθηκε αμέσως προς ένα άλλο κτίριο στην οδό Tartaglia, καταλαμβάνοντάς το. Όταν και αυτό εκκενώθηκε, ο αγώνας συλλογικοποιήθηκε και εντάθηκε στην περιοχή Ticinese, όπου αρκετοί κάτοικοι των εκκενωμένων σπιτιών, κατάλαβαν από κοινού ένα άλλο κτίριο. Το κτίριο αυτό βρισκόταν στην οδό Lagrange, το οποίο εκκενώθηκε επίσης για να μετατραπεί σε ένα πολυτελές κτίριο. Στη γειτονιά αυτή, λοιπόν, τη δεκαετία του 2000, αναπτύσσεται ένας συντονισμός για την υπεράσπιση του αγώνα για την κατοικία και των κοινωνικών χώρων. Το 2001, παρόλο που οι καταλήψεις στις οδούς Gola και Lagrange της γειτονιάς Ticinese, βρίσκονται υπό έξωση, το κίνημα δεν σταμάτησε να αγωνίζεται. Μέσα από συστηματική δουλειά στη γειτονιά, απάντηση στην καταστολή, καταλαμβάνοντας εργατικές κατοικίες (ERP) που επρόκειτο να ιδιωτικοποιηθούν. Η «δουλειά» αυτή άρχισε να αναπτύσσεται ολοένα και περισσότερο τα επόμενα χρόνια ως απάντηση του κινήματος στις προσπάθειες κερδοσκοπίας και εξευγενισμού αρκετών περιοχών.

Μια σημαντική ημερομηνία, η οποία «ευνόησε» την ανάπτυξη του κινήματος στο Μιλάνο και γενικότερα στην Ιταλία, ήταν η 16η Μαρτίου του 2013. Στην επέτειο, λοιπόν, των δέκα χρόνων από τη δολοφονία του Dax² διοργανώθηκε μια πορεία, ενάντια στη διαδικασία «εξευγενισμού» (gentrification) διαφόρων γειτονιών, με έντονο αντί-φασιστικό και αντί-καπιταλιστικό περιεχόμενο. Η πορεία κατέληξε στην περιοχή του Corvetto, μία (ακόμα) περιοχή-θύμα του gentrification, με το κίνημα να τονίζει την ανάγκη επιστροφής της περιοχής σε αυτούς που ζουν εκεί. Από τότε, στο Corvetto, έχουν αναπτυχθεί αρκετές καταλήψεις στέγης και κοινωνικοί χώροι. Η πορεία αυτή βοήθησε να πραγματοποιηθεί στις 19 Οκτώβρη, η ημέρα παν-ιταλικού αγώνα, με την παρουσία διαφόρων κινήματων.

2. Σύντροφος που δολοφονήθηκε από φασίστες και κάτοικος ενός κατελημμένου σπιτιού στην περιοχή Ticinese.

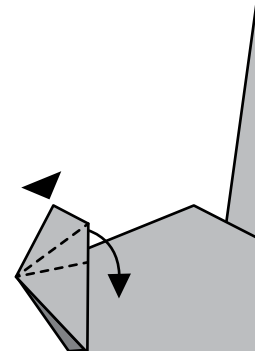
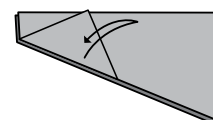
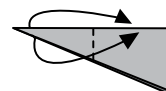



25 Απρίλιου 2015

(Επέτειος της πτώσης του Μουσολίνι και του τέλους του ναζισμού το 1945 στην Ιταλία.)

Πορεία στο κέντρο του Μιλάνου.



Φ*Υ: *Οι καταλήψεις οργανώνονται στη βάση μιας εβδομαδιαίας συνέλευσης; Το συλλογικό όργανο ασχολείται μόνο με πρακτικά ζητήματα ή βγάζει πολιτικό λόγο και για άλλα ζητήματα;*

T28: Θα μιλήσουμε για τις καταλήψεις στις οποίες συμμετέχουμε ως πολιτική συλλογικότητα. Οι καταλήψεις οργανώνονται μέσω συνελεύσεων που διεξάγονται κάθε εβδομάδα, ανάλογα με την αναγκαιότητα που υπάρχει, καθώς επίσης και μέσα από το sportello, το οποίο αποτελεί ένα εργαλείο οργάνωσης της Επιτροπής. Η Επιτροπή αγώνα κατοικίας και γειτονιάς, εδαφικοποιείται σε διάφορες περιοχές του Μιλάνο, όπως για παράδειγμα στην οδό Transiti 28, στην οδό Gola και στο Corvetto³, μέσα στις οποίες, εκτός από τις δικές τους συνελεύσεις υπάρχει και το sportello. Τα διάφορα sportello δεν είναι διαχωρισμένα το ένα από το άλλο, αλλά συνδέονται μεταξύ τους αποτελώντας μια διευρυμένη πολιτική παρέμβαση εντός των πόλεων. Για το λόγο αυτό, μπορούμε να παρατηρήσουμε ότι, πολλοί άνθρωποι που συμμετέχουν στον αγώνα για την κατοικία, κατέλαβαν σπίτια άσχετα από ποιο sportello πέρασαν πρώτα. Η χαρτογράφηση των περιοχών στις οποίες παρεμβαίνουμε, μας δίνει την ευκαιρία να καταλαμβάνουμε σπίτια μαζί με όλους εκείνους που συμμετέχουν στον αγώνα, άσχετα αν είναι από διαφορετικές γειτονιές ο καθένας. Τον τελευταίο καιρό, έχουμε αποφασίσει να επικεντρώσουμε και να εδραιώσουμε τον αγώνα στην περιοχή του Corvetto.

Τώρα πέρα από το πρακτικό κομμάτι και το ζήτημα αποκλειστικά της στέγασης, το κίνημα παίρνει πολιτική θέση σε άλλα ζητήματα. Ασχολείται, συλλογικοποιείται και «βγάζει λόγο» ενάντια στον φασισμό, τον ρατσισμό και την έμφυλη κυριαρχία. Αυτά είναι εξάλλου και τα βασικά στοιχεία που χαρακτηρίζουν αδιαμφισβήτητα τον αγώνα μας (αντι-φασισμός, αντι-ρατσισμός, αντι-σεξισμός). Το κίνημα είναι ενεργό και συμμετέχει επίσης και σε άλλους αγώνες, όπως στα κινήματα NoTan, NoTem, No Mios, No Expro, καθώς επίσης και σε κινήματα ενάντια στην ανάπλαση και τον εξευγενισμό (gentrification) των γειτονιών και του δημόσιου χώρου.

Φ*Υ: *Η αφητηρία αυτής της κίνησης βρίσκεται αποκλειστικά στην υλική ανάγκη της στέγασης σε ένα περιβάλλον κρίσης, ή εμπεριέχει στοιχεία πολιτικής πρότασης για μια άλλη καθημερινότητα και συλλογική ζωή;*

T28: Η βάση, του κινήματος του αγώνα για κατοικία, βρίσκεται στην επιδίωξη του να απαντήσει αρχικά σε μία υλική πραγματικότητα, δηλαδή την ανάγκη για στέγαση. Ταυτόχρονα όμως, μέσα από την πράξη επιθυμούμε να μετατρέψουμε την καθημερινότητα και τις κοινωνικές σχέσεις που την δομούν. Η καπιταλιστική κοινωνία προτάσσει μόνο την εμπορευματοποίηση και την κερδοφορία. Η πρακτική μας προτάσσει αντιθέτως, την προσφορά και την αλληλεγγύη. Στα πλαίσια αυτής της λογικής αυτή η Επιτροπή διαθέτει ορισμένες δομές, όπως για παράδειγμα, το αυτο-οργανωμένο σχολείο ιταλικών για μετανάστες, διάφορες ασχολίες μετά το σχολείο, το εργατικό-αυτοδιαχειριζόμενο γυμναστήριο, το αυτοδιαχειριζόμενο στούντιο μουσικής.

Φ*Υ: *Αν κάποιος/α θέλει να εγκατασταθεί σε κάποιο από τα άδεια σπίτια, ποια διαδικασία πρέπει να ακολουθήσει; Η συνέλευση θέτει κάποια ζητήματα ή χαρακτηριστικά προς συζήτηση με τους/τις «υποψήφιους/ες»;*

T28: Όσοι επιθυμούν να εγκατασταθούν σε κάποιο από τα άδεια σπίτια, απευθύνονται πρώτα στο sportello, όπου τους αναλύεται η διαδικασία, διευκρινίζοντας τι σημαίνει «να καταλάβουμε ένα σπίτι», τι πρέπει να περιμένει κάποιος, πώς θα πρέπει να συμπεριφερθούν αν χρειαστεί, κατά την άφιξη της αστυνομίας και με ποιόν τρό-

3. Το 2013 γεννήθηκε μία νέα έδρα της Επιτροπής στο Corvetto, εντός της οποίας, τον τελευταίο χρόνο, στεγάζεται sportello για τον αγώνα για κατοικία.

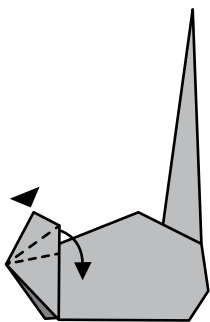

πο μπορεί να αποτραπεί μια εκκένωση κατά την άφιξή της αστυνομίας. Δύο είναι οι βασικοί θεωρητικοί και πρακτικοί πυλώνες πάνω στους οποίους στηριζόμαστε:

- Στόχος μας είναι η αυτό-οργάνωση των ατόμων που εμπλέκονται στο κίνημα. Βέβαια, έχουμε πλήρη επίγνωση ότι αυτό δεν επιτυγχάνεται εν μία νυκτί, αλλά αποτελεί ένα στόχο προς κατάκτηση. Σε μία κοινωνία όπου κυριαρχεί η καριέρα, ο ανταγωνισμός και η αντιπροσώπευση, δεν μπορούμε να περιμένουμε ότι η λήψη αποφάσεων μέσω συνελεύσεων, η αλληλοβοήθεια και η ταξική αλληλεγγύη θα αποτελέσουν αυτόματα και κομμάτι των πολιτικών αγώνων από την μεριά όσων αγωνίζονται για την ικανοποίηση των βασικών τους αναγκών. Γι' αυτό και εμείς, από τη μεριά μας, προσπαθούμε να κάνουμε ό,τι είναι δυνατόν, ούτως ώστε εκείνοι που απευθύνονται στο sportello ή που κατοικούν στις κατελιημμένες κατοικίες να συμμετέχουν και στις πολιτικές συνελεύσεις, στις κινητοποιήσεις ενάντια στις εξώσεις, στις συναντήσεις, στις παν-ιταλικές διαδηλώσεις και φυσικά στις διαχειριστικές συνελεύσεις των κατελιημμένων σπιτιών. Κάπως έτσι, γίνεται από όλους μας μια προσπάθεια να ενδυναμωθεί όσο το δυνατόν περισσότερο το κίνημα. Και μπορούμε να πούμε με σιγουριά ότι έχουν γίνει μεγάλα βήματα προς αυτήν την κατεύθυνση. Ωστόσο, είναι ένα μονοπάτι που δεν μπορούμε να το θεωρούμε δεδομένο και για το οποίο πρέπει να συνεχίσουμε να εργαζόμαστε σκληρά.
- Η μέθοδος του αγώνα επικεντρώνεται στην άμεση δράση (περιφρουρήσεις ενάντια στις εξώσεις, καταλήψεις, συγκεντρώσεις κ.λπ.) επιχειρώντας να επανοικειοποιηθούμε άμεσα τα σπίτια για να ζήσουμε χωρίς να βγάζουν κέρδη οι ιδιοκτήτες.

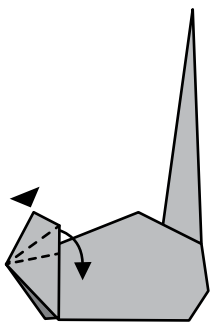

Επίσης η συνέλευση θέτει ορισμένες βασικές αρχές: όσοι είναι κομμάτι αυτού του αγώνα θα πρέπει να συμμερίζονται τις αξίες του αντι-φασισμού, του αντι-ρατσισμού, του αντι-σεξισμού και της αλληλεγγύης. Αν και είμαστε ενάντια στις απαγορεύσεις, ο χώρος τραβάει μια διαχωριστική γραμμή: στα σπίτια μας και στο χώρο μας δεν πωλείται και δεν αγοράζεται οποιοδήποτε είδος ουσίας.

Φ*Υ: «Τα άδεια σπίτια μας ανήκουν», «Η στέγη είναι δημοκρατικό δικαίωμα», «Τα έχουμε πληρώσει και μας ανήκουν». Αυτά είναι κάποια από τα συνθήματα που χρησιμοποιήθηκαν στο παρελθόν από αντίστοιχα κινήματα. Υπάρχει κάποιο κεντρικό πρόταγμα που να συσπειρώνει τους/τις αγωνιζόμενους/ες στην Ιταλία;

T28: «Στοπ στις εξώσεις», «Εκχώρηση των εργατικών κατοικιών», «Κατοικία και εισόδημα για όλους», ήταν μερικά από τα συνθήματα που χαρακτήριζαν την κινητοποίηση της 19ης Οκτώβρη. Ο τρόπος που χρησιμοποιεί το κίνημά μας για να αντισταθεί στις ιδιωτικοποιήσεις και την κερδοσκοπία είναι η άμεση δράση και η επανοικειοποίηση των σπιτιών. Ιδιαίτερα αυτό το στοιχείο, έκανε το κίνημα για την κατοικία το συνδετικό κρίκο ανάμεσα στα διάφορα κινήματα: το σύνθημα για το μισθό και την κατοικία δεν είναι ρεφορμιστικό, όταν απέναντί μας βρίσκεται μια καταστροφική κρίση. Όταν ήμασταν στη Ρώμη ζητώντας «το μισθό», αναφερόμασταν στο βασικό και χωρίς προϋποθέσεις μισθό. Και όταν μιλάμε για την κατοικία το κάνουμε αναφερόμενοι σε ένα βασικό δικαίωμα το οποίο πρέπει να είναι εγγυημένο για όλους. Αν και οι διεκδικήσεις μας είναι ασύμβατες με την καπιταλιστική κοινωνία, η δύναμη του κινήματος για την κατοικία οφείλεται στην πρακτική της άμεσης επανοικειοποίησης και της συμμετοχής του κόσμου. Αυτός ο τρόπος δράσης δίνει δυνατότητες προς την κατεύθυνση μιας καλύτερης κοινωνίας, αλλά και της άμεσης κατάκτησης από τα κάτω αυτών που διεκδικούμε.

Φ*Υ: Το θέμα της στέγασης είναι ένα από τα ζητήματα της καθημερινότητας. Τι γίνεται όμως με τα υπόλοιπα, όταν έρχονται δηλαδή οι λογαριασμοί για ρεύμα, νερό κ.λπ.; Προσπαθεί το κίνημα να διαπραγματευτεί συλλογικά το κόστος της καθημερινής ζωής; Πώς επιλέγει να απαντήσει όταν το κράτος, ο δήμος και οι Μη Κυβερνητικές Οργανώσεις προτείνουν «λύσεις»;

T28: Τη συγκεκριμένη χρονική περίοδο, η συλλογικότητά μας δεν έχει ανοίξει το ζήτημα της αυτομείωσης των λογαριασμών. Τίθεται ως θέμα προς συζήτηση, αλλά δεν αποτελεί ακόμη συλλογική διεκδίκηση. Στο παρελθόν, ο δήμος και οι υπηρεσίες του προσπάθησαν να επιβάλλουν την υπογραφή του συμβολαίου ενοικίασης ως απαραίτητη προϋπόθεση για να πραγματοποιηθεί σύνδεση ρεύματος, νερού κ.λπ.. Το κίνημα διεκδίκησε (και δικαστικά) το δικαίωμα πρόσβασης στο νερό και το ρεύμα. Αυτή την περίοδο το κίνημα κλιμακώνει ξανά, εξαιτίας του νέου νόμου για την κατοικία (Piano Casa- Σχέδιο Κατοικία), που ψηφίστηκε στο κοινοβούλιο της κυβέρνησης Renzi. Το νομοσχέδιο αυτό προβλέπει, πέρα από διάφορα στοιχεία που διευκολύνουν τα σχέδια ιδιωτών, επενδυτών και τραπεζών, και την καταστολή των κατελιμμένων σπιτιών. Για την ακρίβεια θα είναι αδύνατο να δηλώσει κανείς ως μόνιμη κατοικία κατελιμμένη στέγη (κατά συνέπεια οι μετανάστες δεν μπορούν να αποκτήσουν άδεια παραμονής) ή να αποκτήσει σύνδεση νερού και ρεύματος στο σπίτι στο οποίο ζει (άρθρο 5). Ως απάντηση, στην επιθετική αυτή κίνηση, το κίνημα οργανώθηκε άμεσα σε πολλές ιταλικές πόλεις (ανάμεσα στις οποίες και το Μιλάνο) πραγματοποιώντας πολλές δράσεις ενάντια στο νέο νόμο. Παραθέτουμε το σχετικό απόσπασμα του νόμου:

«Οποιοσδήποτε καταλαμβάνει ένα κτίριο σύμφωνα με το άρθρο 633 του ποινικού κώδικα, δεν μπορεί να το δηλώσει ως κατοικία καθώς επίσης δεν έχει τη δυνατότητα να συνδεθεί στις δημόσιες παροχές που σχετίζονται με το κτίριο».

Το μέχρι τώρα νομικό πλαίσιο δεν καταργούσε τα παραπάνω δικαιώματα παρά τις δικαστικές εκκρεμότητες που μπορεί να υπήρχαν. Με βάση τη συγκεκριμένη διάταξη εκτιμάται ότι μπορεί να κατασταλεί το 40% των καταλήψεων.

Φ*Υ: Η συνέλευση των κατελιμμένων σπιτιών συναντιέται με αντίστοιχες συνελεύσεις από άλλες περιοχές για να διαμορφώσει ένα κοινό πλαίσιο αγώνα ενάντια στις εξώσεις ή και σε ευρύτερα θέματα αναπαραγωγής;

T28: Η συνέλευση της Επιτροπής για τον αγώνα για την Κατοικία συναντιέται συχνά με συνελεύσεις άλλων περιοχών του Μιλάνου και της περιφέρειας, με στόχο τη δημιουργία ενός κοινού μετώπου ενάντια στις εξώσεις, τον από κοινού συντονισμό των δράσεων μας, αλλά και την ανάπτυξη των περιεχομένων του αγώνα μας. Τέτοιες σχέσεις υπάρχουν και με άλλες πόλεις, στις οποίες υπάρχουν αντίστοιχες πρωτοβουλίες και συλλογικότητες.

Φ*Υ: Αναπτύσσονται σχέσεις με άλλα κινήματα στην Ιταλία όπως το No Tav ή το φοιτητικό κίνημα;

T28: Μέσα στα χρόνια, έχουν αναπτυχθεί σχέσεις και με άλλα κινήματα όπως τα No Ponte, No Expo, No Tav. Και αυτό γιατί το κίνημα για την κατοικία και τα κινήματα ενάντια στα μεγάλα έργα έχουν ένα κοινό παρονομαστή: τον αγώνα ενάντια στην κερδοσκοπία και τον καπιταλιστικό τρόπο παραγωγής που προϋποθέτει τη συσσώρευση κεφαλαίου. Το κίνημα συμμετέχει ενεργά σε κινητοποιήσεις που αναπτύσσονται τόσο σε εθνικό όσο και σε τοπικό επίπεδο, σε διάφορες πόλεις, προσπαθώντας να εμπλουτίσει το περιεχόμενο των αγώνων. Ένα τέτοιο παράδειγμα αποτελεί η παν-ιταλική κινητοποίηση αλληλεγγύης του κινήματος No Tav στις 22 Φεβρουαρίου 2014, για τους συλληφθέντες της 9ης Δεκεμβρίου. Η κινητοποίηση πραγματοποιήθηκε σε όλες τις πόλεις της Ιταλίας. Συγκεκριμένα, στην πορεία που πραγματοποιήθηκε στο Μιλάνο συμμετείχαν οι επιτροπές για την κατοικία, το No Expo, το No Canal, καθώς επίσης και όλα τα κινήματα που αντιστέκονται στην καταστροφή της γης (όπως και το κίνημα στις Σκουριές). Η αναγκαιότητα για κοινό αγώνα ενάντια στα μεγάλα και άνευ χρησιμότητας έργα, ήταν εξ αρχής δεδομένη και για το κίνημα για την κατοικία. Στην Ιταλία υπάρχει μία διάχυτη αντίδραση στη λιτότητα και την επισφάλεια και το μόνο κίνημα με ανταγωνιστικά χαρακτηριστικά ενάντια στην κίνηση του κεφαλαίου είναι αυτό που κινείται και γύρω από το κίνημα για την κατοικία. Πιστεύουμε ότι δεν μπορεί να υπάρξει προοπτική ανάπτυξης ενός επαναστατι-

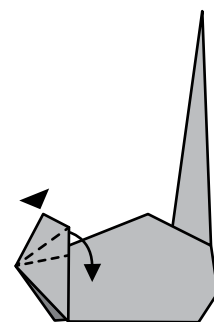
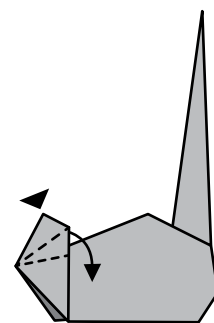
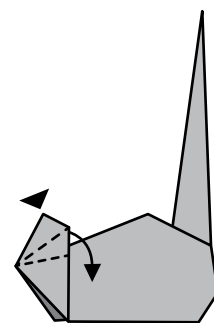

κού κινήματος χωρίς το συντονισμό των αγώνων και χωρίς την άμεση εναντίωση στο κεφάλαιο και την καταστολή.

Φ*Υ: Βλέπουμε τα κινήματα γενικότερα ως προσπάθειες για ένα συλλογικό ξεπεράσμα του υπάρχοντος. Υπάρχουν στιγμές που το καταφέρνουν και στιγμές που συναντούν τα όριά τους. Αυτά τα όρια είναι σημαντικό να γίνονται αντικείμενο συζήτησης και συλλογικής ζύμωσης από τα ίδια τα κινήματα και η εμπειρία τους να μεταφέρεται. Ποια είναι τα όρια που έχετε συναντήσει μέχρι σήμερα και πώς τα διαχειριζόσαστε;

T28: Αν και για εμάς, η πράξη της κατάληψης είναι μία πολιτική θέση, για πολλούς άλλους αποτελεί, σε πρώτη φάση, απλώς μια απάντηση στην ανάγκη για στέγαση, καθώς η πολιτική συνειδητοποίηση και ζύμωση μέσω αυτής (της κατάληψης) έρχεται σε δεύτερο χρόνο (εμμέσως). Το κίνημα προσπαθεί να ξεπεράσει αυτό το «όριο» μέσα από καθημερινές πρακτικές, όπως συνελεύσεις και συλλογικές κουζίνες. Μέσα από μία διαφορετική κοινωνικότητα.

Αυτό το οποίο μας ανησυχεί και θα κληθούμε να αντιμετωπίσουμε στο μέλλον, είναι το επίπεδο της κρατικής καταστολής προς όφελος των κερδοσκόπων, των μεγάλων κτηματομεσιτικών γραφείων και του ξεπουλήματος της δημόσιας περιουσίας. Οι επιθέσεις στις διαδηλώσεις και οι εξώσεις των κατελημμένων σπιτιών αυξάνονται διαρκώς σε όλη την Ιταλία.

Είναι προφανές ότι προσπαθούν να προλάβουν τη μαζικοποίηση των καταλήψεων μετά από τη σημαντική αύξηση που είχαν τα τελευταία χρόνια. Σε αυτή την πολιτική λογική κινούνται και οι συλλήψεις, το απαράδεκτο «Σχέδιο Κατοικία», η παραπληροφόρηση των Μ.Μ.Ε. και οι προσπάθειες εκφοβισμού των συντρόφων/ισών. Το κίνημα πρέπει τώρα να είναι σε θέση να δρομολογήσει ξανά τον αγώνα, στις δυσμενείς αυτές συνθήκες. Αν και είμαστε ενάντια στις εκλογές και δεν εκπροσωπούμαστε από κανέναν στο κοινοβούλιο, είμαστε σίγουροι ότι η κυβέρνηση με τη δύναμη του ποσοστού που πήρε στις τελευταίες ευρωεκλογές, θα προσπαθήσει να μας «απονομιμοποιήσει». Παρ' όλα αυτά, είμαστε σίγουροι και για κάτι ακόμη: η άμεση δράση, μας δίνει τη δυνατότητα να αντικρούσουμε την παρούσα κατάσταση, είτε καταγγέλλοντας την κοινωνική πολιτική που εφαρμόζεται, είτε παίρνοντας μόνοι μας ότι δικαιούμαστε. Προσπαθώντας να υπερβούμε και οι ίδιοι τα όριά μας, αντιμετωπίζουμε ακόμη και τις αντιφάσεις μας μέσα από την αυτοοργάνωση με σκοπό τη συλλογική πολιτική εξέλιξη.

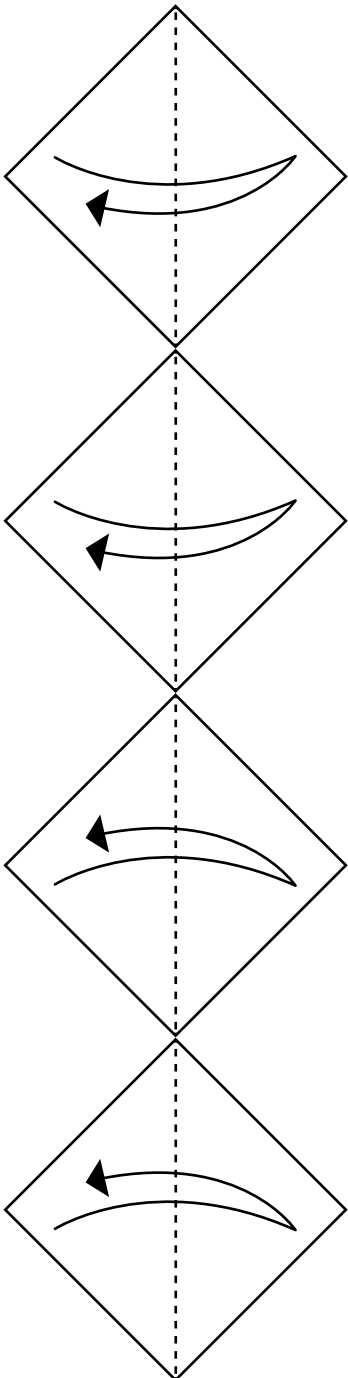

ΣΚΕΨΕΙΣ ΜΕ ΑΦΟΡΜΗ ΤΗΝ ΚΑΤΑΛΗΨΗ ΤΗΣ ΠΡΥΤΑΝΕΙΑΣ ΤΟΥ ΑΠΘ ΤΟΝ ΔΕΚΕΜΒΡΗ ΤΟΥ 2014

Στις 3/12 το συντονιστικό των κατελιημμένων τμημάτων της σχολής Καλών Τεχνών (Θεάτρου, Εικαστικό, Κινηματογράφου, Μουσικό) προχώρησε στην κατάληψη της Πρυτανείας του Α.Π.Θ. Στην ανακοίνωσή του αναφέρει την αντίθεση στον εκπαιδευτικό νόμο 4009 (νόμος Διαμαντοπούλου-Αρβανιτόπουλου), την αλληλεγγύη στον αγώνα του απεργού πείνας Νίκου Ρωμανού και καλούσε σε ανοιχτή συνέλευση την επόμενη μέρα.

Από τη συνέλευση εκείνη και τον κόσμο που την πλαισίωσε, προέκυψε η «ανοιχτή συνέλευση κατελιημμένης πρυτανείας», στην οποία συνυπήρχαν και συνδιαμόρφωναν διαφορετικές λογικές - λογικές που έβλεπαν την κατελιημμένη πρυτανεία ως μία ακόμα κατάληψη που θα πιέσει για την ικανοποίηση των αιτημάτων του Ν. Ρωμανού¹, λογικές που φιλοδοξούσαν η πρυτανεία να τροφοδοτήσει τις γενικές συνελεύσεις με κόσμο σε μια συγκυρία που αυτές αδυνατούσαν να πραγματοποιηθούν και λογικές που έβλεπαν στην πρυτανεία την προοπτική της δημιουργίας ενός κέντρου αγώνα με γενικότερο πρόταγμα την αντίσταση στην αναδιάρθρωση. Οι λογικές αυτές, προφανώς, είναι μια προσπάθεια περιγραφής των υποκειμένων που συμμετείχαν στη συνέλευση και διακρίνονταν από έντονη ρευστότητα, ενώ επίσης διαπλέκονταν μεταξύ τους.

Πλησιάζοντας στην 6η Δεκέμβρη, η συνέλευση της κατελιημμένης πρυτανείας αποφάσισε να καλέσει το δικό της οργανωμένο μπλοκ στην πορεία αναφέροντας μεταξύ άλλων στην ανακοίνωση που εξέδωσε λίγο αργότερα:

«Εμπλακήκαμε λοιπόν στον αγώνα αυτό ενάντια στην εκπαιδευτική και όχι μόνο αναδιάρθρωση, την υποτίμηση της ζωής μας και την αλληλεγγύη στον αγώνα των απεργών πείνας², προσπαθώντας να ξεπεράσουμε τους συντεχνιακούς διαχωρισμούς και να συνδεθούμε με όλα τα αγωνιζόμενα κομμάτια της κοινωνίας. Ως κατάληψη Πρυτανείας, με βάση τα παραπάνω προτάγματα, θεωρήσαμε σημαντικό να κατέβουμε με οργανωμένο μπλοκ στην πορεία της 6ης Δεκέμβρη, σε μια προσπάθεια να δοκιμάσουμε τις σχέσεις μας έμπρακτα και να απεμπολήσουμε τον φόβο και την αδράνεια συλλογικά.»

Η πορεία του Σαββάτου σημαδεύτηκε από το πέταγμα ενός πυρσού στα ZARA, την άγρια καταστολή τόσο αμέσως μετά, όσο και το απόγευμα στην κατάληψη του εργατικού κέντρου που ακολούθησε, δεκάδες τραυματισμούς και συλλήψεις.

Δύο μέρες μετά, κόσμος που συμμετείχε στην πρώτη κατάληψη της πρυτανείας, προχώρησε στην ανακατάληψη του κτιρίου ως ένδειξη αλληλεγγύης στους συλλη-

1. Ο Νίκος Ρωμανός βρισκόταν από τις 10/11 σε απεργία πείνας σε κρίσιμη κατάσταση υγείας, διεκδικώντας τις προβλεπόμενες από τον νόμο εκπαιδευτικές άδειες. Σε όλη τη χώρα είχαν πραγματοποιηθεί δεκάδες καταλήψεις και κινήσεις αλληλεγγύης.

2. Την ίδια περίοδο, διακόσιες μετανάστριες και μετανάστες πρόσφυγες πολέμου από τη Συρία πραγματοποιούσαν από τις 19/11 απεργία πείνας στην πλατεία Συντάγματος με αιτήματα τη χορήγηση ασύλου, στέγαση και ιατροφαρμακευτική περίθαλψη.

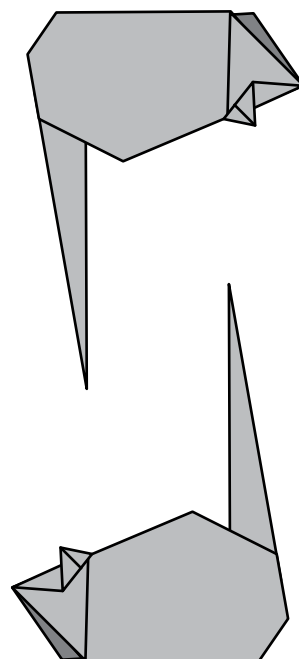



φθέντες της πορείας, στον αγώνα του Ν. Ρωμανού και στους απεργούς πείνας στο Σύνταγμα, με γενικότερο πρόταγμα την αντίσταση στην υποτίμηση της ζωής μας. Ωστόσο, μετά τη λήξη της απεργίας του Ρωμανού, η δεύτερη κατάληψη της πρυτανείας τερματίστηκε τρεις μέρες μετά.

Οι γράφουσες/οντες το κείμενο αυτό, αποτελούν κόσμο που δραστηριοποιείται με τον έναν ή τον άλλον τρόπο και στα πανεπιστήμια, συμμετείχαν στη συνέλευση της κατάληψης της πρυτανείας και μοιράστηκαν τους προβληματισμούς για τα ζητήματα που άνοιξαν στην κατάληψη.

Την περίοδο που συνέβησαν τα παραπάνω, η πραγματικότητα στο πανεπιστήμιο δεν ήταν ιδιαίτερα ενθαρρυντική. Η εφαρμογή του νόμου Διαμαντοπούλου μπορεί να μπλοκαρίστηκε από τους αγώνες των προηγούμενων χρόνων, καθυστερώντας προς στιγμήν την αναδιάρθρωση στην εκπαίδευση, το τελευταίο διάστημα όμως δείχνει να έχει εμπедωθεί σε μεγάλο βαθμό. Η σταδιακή ιδιωτικοποίηση του πανεπιστημίου, η συρρίκνωση των παροχών και οι απολύσεις εργαζομένων που προετοίμασαν τη μετακύλιση του κόστους φοίτησης στις πλάτες μας και την εντατικοποίηση των σπουδών, συνθέτουν τη γενική εικόνα στο πανεπιστήμιο. Η αποστείρωση των χώρων του πανεπιστημίου έγινε και αποστείρωση των κοινωνικών σχέσεων εντός του, απογύμνωσή τους από τα ανταγωνιστικά χαρακτηριστικά που είχαν στο παρελθόν. Τα αυστηρότερα προγράμματα σπουδών, ο φόβος ή και η βεβαιότητα της ανεργίας, η εφαρμογή του $n+2$ ως ανώτατου ορίου φοίτησης, έκαναν μεγάλη μερίδα των φοιτητών να στραφεί στον καριερισμό και την αναζήτηση ECTS για την απόκτηση πτυχίου, αφήνοντας την αναζήτηση συλλογικών απαντήσεων και κοινωνικότητας σε δεύτερη μοίρα. Στο λυκόφως της πολιτικής-κοινωνικής παρέμβασης μέσα στις σχολές ωστόσο αναδύθηκαν νέες πρωτοβουλίες με έντονη δόση καριερισμού. Αυτές έχουν, όπως λένε, σκοπό την παραγωγή γνώσης και την προώθηση της επιστήμης μακριά από οποιοδήποτε πολιτικό πρόσημο που την παραμορφώνει. Δεν επιθυμούν να αμφισβητήσουν τον τρόπο που παράγεται και διακινείται η γνώση μέσω του θεσμού του πανεπιστημίου και βλέπουν τις συλλογικές διαδικασίες να μπορούν να υπάρξουν μόνο στις θεσμοθετημένες εκλογές. Ευαγγελίζονται την αυταξία και την αντικειμενικότητα της γνώσης και προωθούν τον ανταγωνισμό μέχρι τελικής πτώσης, μεταξύ των φοιτητών, στο όνομα μιας υποτιθέμενης αξιοκρατίας.

Πίσω, στον Δεκέμβρη του '14 κι ενώ η καθημερινότητα άλλαζε άρδην προς το χειρότερο, η πλειοψηφία των φοιτητών αδυνατούσε να ερμηνεύσει την αιτία πίσω από την αδιάκοπη υποτίμηση που υπόμενε και απέδιδε την κατάσταση, περίπου, σε καπρίτσιο της κυβέρνησης, του υπουργείου και των διοικήσεων. Ένα κομμάτι των φοιτητών βρέθηκε να εγκალεί την κυβέρνηση για την δυσλειτουργία των ιδρυμάτων και απέδωσε στην αναδιάρθρωση τιμωρητικό χαρακτήρα με την πατροπαράδοτη λογική «η κυβέρνηση δεν θέλει να αντιδρούν οι φοιτητές και η νεολαία».

Η παραπάνω αντίληψη οδήγησε σε δύο δρόμους αναφορικά με την τότε συγκυρία στα πανεπιστήμια. Από τη μία, οι πιο οργανωμένες αντιδράσεις των φοιτητών εκκινούσαν πλέον μόνο από την καταστολή. Πράγμα που φάνηκε και το διάστημα λίγο πριν την 17η Νοέμβρη, όπου τα γεγονότα στη νομική στην Αθήνα,³ ενεργοποίησαν κάποια αντανάκλαστικά, με αποτέλεσμα να παρθούν μερικές καταλήψεις. Η προσκόλληση όμως στις καταγγελίες, η παρομοίωση με συνθήκες του '73 και η θυματοποίηση οδήγησε στη λήξη των περισσότερων λίγο μετά την επέτειο του πολυτεχνείου. Από την άλλη, η επιμονή στο ζήτημα της υποχρηματοδότησης και των υλικο-

3. Ενόψει 17ης Νοέμβρη, στη νομική της Αθήνας αποφασίζεται σε γενική συνέλευση, κατάληψη. Με πρυτανική εντολή στις 12/11 τα MAT μπαίνουν στο πανεπιστήμιο προκειμένου να αποτρέψουν την υλοποίηση της απόφασης. Την επομένη φοιτητές δέχονται άγρια επίθεση από τα MAT τόσο το πρωί που μαζεύονται για να πραγματοποιήσουν την κατάληψη, όσο και στην πορεία που καλέστηκε το απόγευμα. Ανάλογα σκηνικά υπήρξαν και στο ΠΑ.ΜΑΚ και την Α.Σ.Ο.Ε.Ε, όπου οι φοιτητές και οι φοιτήτριες απειλήθηκαν από τις πρυτανικές αρχές πως θα καλεστούν τα MAT σε περίπτωση πραγματοποίησης γενικής συνέλευσης.

τεχνικών ελλείψεων δεν αμφισβήτησε τον ρόλο του πανεπιστημίου μέσα στην καπιταλιστική παραγωγή, αλλά μόνο τη διαχείριση του από την κυβέρνηση, η οποία προκαλούσε δυσλειτουργίες και εμπόδιζε την ομαλή λειτουργία των σχολών. Αποκορύφωμα αυτής της αντίληψης ήταν η παρέμβαση στο γραφείο του Φορτσάκη, από φοιτητές, που του αραδιάσαν σακούλες με σκουπίδια ως ένδειξη διαμαρτυρίας για τη βρωμιά στο εσωτερικό των πανεπιστημίων. Αυτή η λογική που τα αποδίδει όλα στην κακοδιαχείριση των αρχών και επιδιώκει να ασκήσει οικονομικό έλεγχο στα ιδρύματα, προφανώς υπονοεί την ύπαρξη κάποιων αρχών (ή και πρόθυμων φοιτητών), πιο υπεύθυνων και κατάλληλων να διοικούν. Η αντίληψη αυτή συμπληρώνεται με την αντίστοιχη που βλέπει ότι τα πάντα είναι πληροφόρηση, οι φοιτητές ζουν στο σκοτάδι και πρέπει να μάθουν την αλήθεια, που συνήθως έρχεται με τη μορφή αποκάλυψης κάποιου οικονομικού σκανδάλου. Όλα τα παραπάνω οδήγησαν στη συνάντηση - ντιμπέιτ μερίδας των φοιτητών με τον πρύτανη του Α.Π.Θ, όπου βρέθηκαν σε ρόλο υπεύθυνου συνομιλητή εκ μέρους του φοιτητικού σώματος, να συνομιλούν και να διαπραγματεύονται με τους θεσμούς (πρύτανης) για την καλύτερη ρύθμιση των οικονομικών.

Οι λογικές αυτές βρέθηκαν να καταφάσκουν τελείως στη φοιτητική ταυτότητα. Και εξηγούμαστε: την ίδια περίπου χρονική στιγμή είχαν ξεκινήσει ήδη οι διαγραφές των «αιώνιων φοιτητών». Το ζήτημα απασχόλησε την πλειοψηφία του κόσμου σε πηγαδάκια ή συζητήσεις στους διαδρόμους, ενώ σε πολλές περιπτώσεις έλαβε χαρακτηρισά συνδιαλλαγής είτε με τις πρυτανικές αρχές είτε, ακόμα, με τους αγγελιαφόρους της ελπίδας, ενώ, στις χειρότερες εκφάνσεις του, οδήγησε μερίδα του κόσμου στη θέση του να περάσει ο εσωτερικός κανονισμός, καθώς προέβλεπε κάποιο επιπλέον περιθώριο σχετικά με το όριο φοίτησης (και παρεμπιπτόντως μύρια άλλα δεινά...). Όσοι και όσοι δεν είχαν πεταχτεί ακόμα στο περιθώριο, οχυρώθηκαν πίσω από τη φοιτητική τους ταυτότητα και προσπάθησαν να τη διαφυλάξουν με τον έναν ή τον άλλον τρόπο για να μην βρεθούν στην πόρτα εξόδου από την τριτοβάθμια. Οι αντιδράσεις του κινήματος, από την άλλη, έθιξαν σε πολύ μικρό βαθμό το ζήτημα και ασχολήθηκαν με το μπλοκάρισμα των διαγραφών σε συμβολικό επίπεδο. Εκεί φάνηκε πλέον ότι η αναδιάρθρωση και οι νέες συνθήκες που επικρατούσαν στο πανεπιστήμιο, είχαν αρχίσει να εμπεδώνονται από τον περισσότερο κόσμο.

Όπως ειπώθηκε παραπάνω, στη συνέλευση της κατελιμμένης πρυτανείας μπήκαν στην διαδικασία της συνδιαμόρφωσης διαφορετικές λογικές που εμπλούτισαν τα περιεχόμενα του αρχικού καλέσματος. Αναγνωρίστηκε, δηλαδή, η αναγκαιότητα να δημιουργηθεί ένα σημείο συνάντησης για όσους προσπαθούσαν να αγωνιστούν για το μπλοκάρισμα της αναδιάρθρωσης, σε μια καθημερινότητα μέσα κι έξω από το πανεπιστήμιο που δεν άφηνε περιθώρια για τέτοιου είδους συναντήσεις. Δεν άφηνε περιθώρια σε συνελεύσεις συλλόγων να πραγματοποιηθούν, δεν μπορούσε να «σηκώσει» κλειστές σχολές για παραπάνω από συμβολικά διήμερα, δεν επέτρεπε σε τίποτα να διαταράξει την ομαλότητα της.

«Σε μια προσπάθεια να ξεπεράσουμε τη φοιτητική μας ιδιότητα, αναγνωρίζουμε την επίθεση αυτή του κράτους και του κεφαλαίου στην εκπαίδευση ως άμεσα συνυφασμένη με τη γενικότερη επίθεση στα υπόλοιπα καταπιεζόμενα κομμάτια της κοινωνίας, καθώς και τη συντήρηση και όξυνση των διαχωρισμών μεταξύ μας ως ένα ακόμη μέσο αναπαραγωγής του υπάρχοντος».⁴

Πάνω σε αυτό το σκεπτικό ασκήθηκε κριτική από μερίδα των συμμετεχόντων, που υποστήριξε ότι με αυτή τη στρατηγική παραμερίζονται οι φοιτητικοί σύλλογοι, το κατεξοχήν πεδίο παρέμβασής μας, το συνδικαλιστικό όργανο των φοιτητών. Η αλήθεια είναι ότι ποτέ δεν έχει υπάρξει ένα μαζικό φοιτητικό κίνημα, που να αντισταθεί στην επιβολή της αναδιάρθρωσης, χωρίς αποφάσεις συλλόγων για κλειστές scho-

⁴ Από την ανακοίνωση της «ανοιχτής συνέλευσης κατελιμμένης πρυτανείας» Για την ανακατάληψη του κτιρίου διοίκησης, (9/12/14).

λές. Από την άλλη, ο κόσμος που συμμετείχε στην πρυτανεία, βρισκόταν εκεί είτε με αποφάσεις συλλόγου (τέσσερα κατειλημμένα τμήματα καλών τεχνών, χημικό, αρχιτεκτονική), είτε μετά από άκαρπες προσπάθειες να καλέσει συνέλευση και να πάρει κατάληψη. Ο παραπάνω προβληματισμός ήταν από τους πιο ουσιαστικούς που άνοιξαν στην κατάληψη. Στην πραγματικότητα είναι μάλλον δύσκολο οι φοιτητικοί σύλλογοι και οι γενικές συνελεύσεις να ιδωθούν σαν μια διαχωρισμένη σφαίρα παρέμβασης, όπου η έκβαση που θα πάρουν οι εκεί ανταγωνισμοί θα είναι σε ευθεία αντιστοιχία με το κίνημα, τη στιγμή μάλιστα που τα σημεία συνάντησης των αγωνιζόμενων μέσα στο κάμπος απονεκρώνονται, η καθημερινότητα στο πανεπιστήμιο γίνεται όλο και πιο αποστειρωμένη, οι διαδρομές μας ατομικές και προκαθορισμένες. Με απλά λόγια από τη στιγμή που οι περισσότεροι φοιτητές αδιαφορούν περισσότερο από ποτέ για τους συλλόγους τους, δεν μπορούμε να λέμε ότι αυτό που λείπει απλά από το κίνημα είναι «αποφάσεις συλλόγων», αλλά να προσπαθήσουμε να αντιληφθούμε τι είναι αυτό που απονεκρώνει τα σημεία συνάντησης μας.

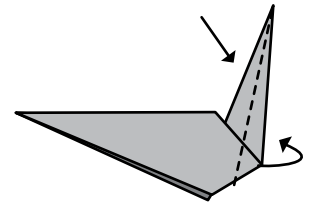

Η ανακοίνωση της πρυτανείας του Ε.Κ.Π.Α, μετά τα γεγονότα στη νομική και την επέμβαση των ΜΑΤ, που μιλούσε για κατάργηση των συλλόγων και αντικατάσταση τους από ηλεκτρονική ψηφοφορία, έτσι ώστε «να δοθεί επιτέλους η δυνατότητα στην πλειοψηφία των φοιτητών/τριών να αποφασίζουν όλοι απευθείας ως προς την εκάστοτε διακοπή των μαθημάτων», φαίνεται ότι βρήκε το στόχο της. Προφανώς οι πρυτανικές αρχές δεν περίμεναν το μέτρο αυτό να περάσει έτσι εύκολα. Στόχευσαν όμως στο να οξύνουν από τη μεριά τους τη σύγκρουση στο εσωτερικό των σχολών. Εκμεταλλευόμενοι τη δυσарέσκεια του κόσμου απέναντι στον παραδοσιακό συνδικαλισμό τόσο εντός όσο και εκτός πανεπιστημίων, προσπάθησαν να ταυτίσουν την κινηματική δραστηριότητα με την κομματική και να παρουσιάσουν τις φοιτητικές διαδικασίες ως σαθρές. Ωστόσο, παρότι η ανακοίνωση φαντάζει ευθεία επίθεση στο φοιτητικό κίνημα και τις δομές του, στην πραγματικότητα απευθύνεται στα πιο αντιδραστικά μορφώματα εντός του πανεπιστημίου. Βλέποντας τα όρια των βίαιων αστυνομικών επιχειρήσεων και τις αντιδράσεις που προκαλούν τέτοιου είδους «από τα έξω» κινήσεις, προσπαθεί να σχηματοποιήσει μια εσωτερική καταστολή συσπειρώνοντας ένα κομμάτι του κόσμου που είναι διατεθειμένο να πατήσει στα κεφάλια των υπολοίπων προκειμένου να κυνηγήσει την προσωπική του ανέλιξη-πτύχιο. Έρχεται λοιπόν η ανακοίνωση αυτή να ενισχύσει το αίσθημα ότι δεν αρκεί, αν θες να προκόψεις, να κατεβάζεις ανεξάρτητο πλαίσιο αντικατάληψης και να διαμαρτύρεσαι στο facebook, αλλά να αναλάβεις μαζί με «τα υπόλοιπα μέλη της πανεπιστημιακής κοινότητας», τους φορείς, τις επιστημονικές ομάδες, κ.λπ. να εμποδίσεις τις καταλήψεις σχολών. Αυτή η αντιδραστική κίνηση παρουσιάζεται σαν ενίσχυση του αυτοδιοίκητου των ιδρυμάτων και ισχυροποίηση του ελέγχου της πανεπιστημιακής κοινότητας από την ίδια. Ενισχύεται έτσι ο ρόλος της «κοινωνίας των φοιτητών» ως εσωτερική αστυνομία και περιορίζονται οι επεμβάσεις των ΜΑΤ που προκαλούν αντιδράσεις.⁵

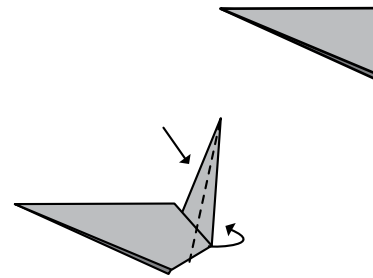

Φτάνοντας στην 6η Δεκέμβρη...

Η άγρια υποτίμηση της ζωής, όπως βιωνόταν μέσα από τις διάφορες πτυχές της καθημερινότητας, αλλά και η ιστορική φόρτιση της ημέρας σε συνδυασμό με τον κίνδυνο της ζωή του Ρωμανού ήταν οι παράγοντες που πυροδότησαν τη μαζικότητα και τον παλμό της πορείας. *(Θέλοντας να αποφύγουμε την επανάληψη, σχετικά με την πορεία παραπέμπουμε στο κείμενο Για τα γεγονότα της 6.12.14, την αντι-βία, την καταστολή, την αλληλεγγύη, βλ. σελίδα 63)*

Τα γεγονότα που ακολούθησαν (η καταστολή, οι συλλήψεις, οι τραυματισμοί) οδή-

⁵ Το ίδιο έργο ξαναπαίχτηκε πριν από ένα μήνα, με μεγαλύτερη επιτυχία, όταν η «πανεπιστημιακή κοινότητα» κάλεσε αντισυγκέντρωση έξω από την κατάληψη αλληλεγγύης στους φυλακισμένους απεργούς πείνας στην πρυτανεία του Ε.Κ.Π.Α.

γησαν κόσμο από τη συνέλευση, που είχε αφήσει την κατάληψη τη μέρα της πορείας, να ανακαταλάβει την πρυτανεία δείχνοντας «την έμπρακτη αλληλεγγύη μας στους 17 συλληφθέντες στη Θεσσαλονίκη, αλλά και σε όλες τις πόλεις της Ελλάδας, το αίτημά μας για δικαίωση του αγώνα του απεργού πείνας Νίκου Ρωμανού αλλά και των Σύριων απεργών πείνας, προχωρήσαμε στην ανακατάληψη του κτιρίου διοίκησης του Α.Π.Θ από σήμερα 9/12. Επιθυμούμε τη δημιουργία ενός πραγματικού κέντρου αγώνα που θα μπλοκάρει την εκπαιδευτική αναδιάρθρωση και το τελευταίο νομοθετικό της διάταγμα, τις διαγραφές και τις απολύσεις, τη θέσπιση διδάκτρων, τη μετακύλιση του κόστους ζωής σε εμάς, την προσπάθεια κατάρρευσης των φοιτητικών συλλόγων και κάθε μορφής καταστολής οποιασδήποτε φωνής που αντιστέκεται».

Παρόλα αυτά, φάνηκε ότι η κατάληψη αδυνατούσε να συγκεκριμενοποιήσει το πρόταγμα της αντίστασης στην αναδιάρθρωση και να ανοίξει έτσι έναν αγώνα με επίδικα, ώστε αυτός να συσπειρώσει τον κόσμο που ασφυκτιούσε τόσο εντός όσο και εκτός πανεπιστημίων. Φάνηκε, επίσης, πως τα διάφορα ζητήματα καθημερινότητας δεν μπορούσαν να ανοίξουν δυναμικά, χωρίς τις ευθείες αναφορές στην κεντρική πολιτική σκηνή. Αυτό γιατί ο κόσμος που συμμετείχε στην πρυτανεία μοιραζόταν μια κοινή αντίληψη με το κίνημα αλληλεγγύης στον Ρωμανό. Η μη παραδοχή ότι ένας κύκλος αγώνων της προηγούμενης περιόδου έκλεινε (με την αντίσταση στην αναδιάρθρωση - μνημόνιο των τελευταίων χρόνων), μπορεί να εκκινούταν από την αυθόρμητη εναντίωση στην επιβολή της κοινωνικής ειρήνης, ωστόσο οδήγησε στην αντίληψη που αναγνωρίζει την όξυνση του κοινωνικού ανταγωνισμού ως ένα τεχνικό ζήτημα και την ένταση της κοινωνικής απειθαρχίας σαν έναν αυτοεκπληρούμενο στόχο. Αυτές οι αγκυλώσεις στην ανάγνωση του κοινωνικού ανταγωνισμού αποτέλεσαν εμπόδιο στο βάθεμα των αγωνιστικών σχέσεων διευκολύνοντας την καταστολή να κάνει την δουλειά της.

Η αδυναμία του να ανοίξουν συγκεκριμένα ζητήματα χωρίς αναφορές στην κεντρική πολιτική σκηνή φάνηκε και από το ότι μετά τη λήξη της απεργίας του Ρωμανού η δεύτερη κατάληψη της πρυτανείας τερματίστηκε. Ως πολύτιμη παρακαταθήκη έμειναν οι συντροφικές σχέσεις που δημιουργήθηκαν εντός της κατάληψης, αλλά και όλοι οι προβληματισμοί για τις νέες μορφές και τα περιεχόμενα των αγώνων απέναντι στη νέα φάση της αναδιάρθρωσης με τον ΣΥΡΙΖΑ (τότε διαφαινόμενη) κυβέρνηση.

Κάποιοι και κάποιες που συμμετείχαν στην κατάληψη της πρυτανείας



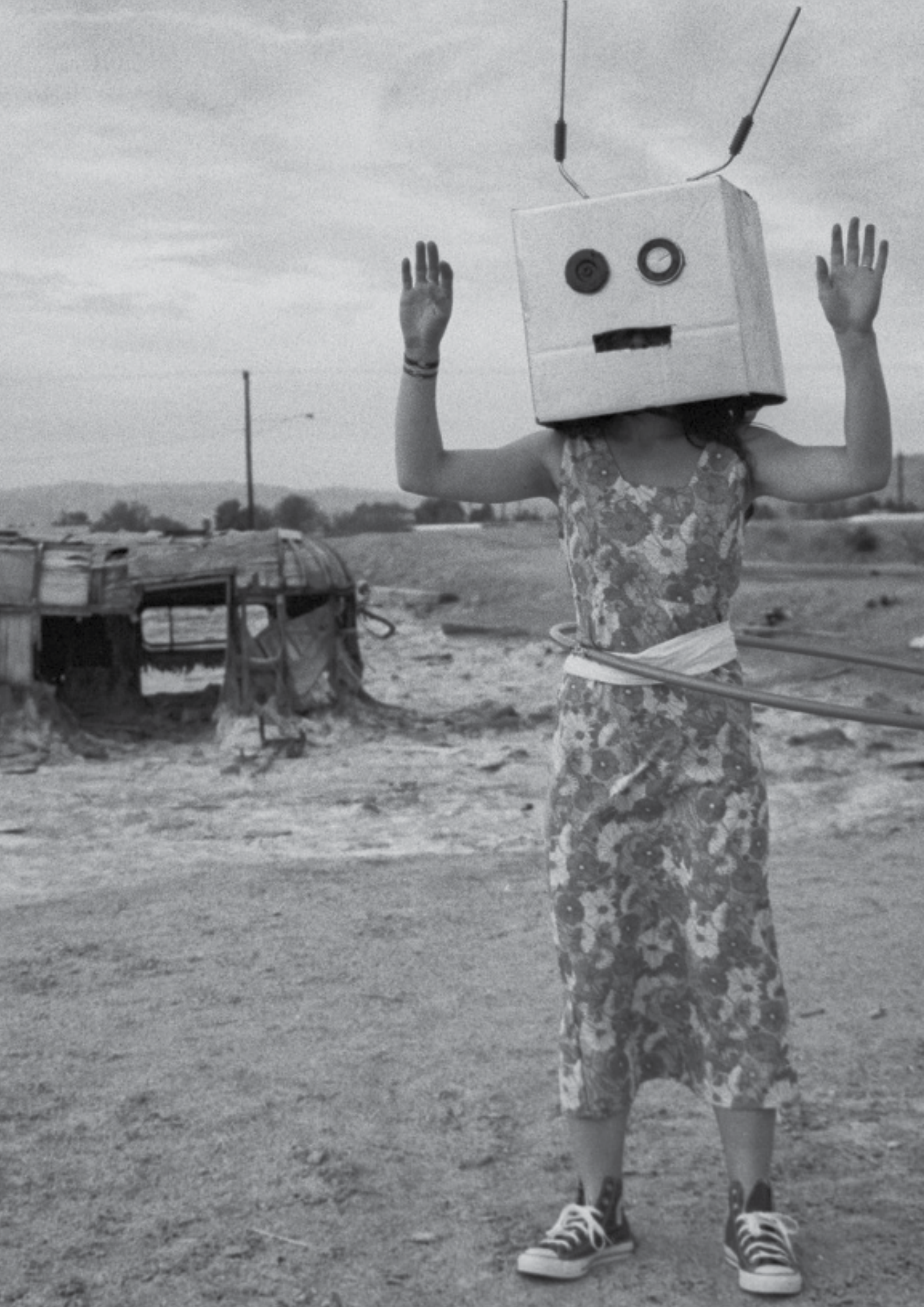

ΓΙΑ ΤΑ ΓΕΓΟΝΟΤΑ ΤΗΣ 6.12.14, ΤΗΝ ΑΝΤΙ-ΒΙΑ, ΤΗΝ ΚΑΤΑΣΤΟΛΗ & ΤΗΝ ΑΛΛΗΛΕΓΓΥΗ

*Η νίκη ανήκει σε εκείνους που θα μπορέσουν
να σπείρουν την αταξία χωρίς να την αγαπούν.
Καταστασιακή Διεθνής, νο 1, 1958.*

[I]

Σάββατο 6/12/2014, λίγο μετά τις 14:00. Στην Τσιμισκή, κι ενώ η πορεία βρισκόταν στο ύψος περίπου της Αγίας Σοφίας, κάποιοι επιλέγουν να πετάξουν έναν πυρσό σε κατάσταση που εκείνη την ώρα λειτουργούσε κανονικά και ήταν γεμάτο εργαζόμενους και πελάτες. Κόσμος από την πορεία αντιδρά άμεσα, σβήνοντας την φωτιά, σπάζοντας τα τζάμια του καταστήματος για να αποφευχθεί ο κίνδυνος της ασφυξίας και βοηθώντας τον κόσμο να βγει έξω.

[II]

Αυτό δεν είναι νουάρ μυθιστόρημα, ούτε ανταπόκριση του Σόμπολου για το δελτίο των οκτώ και μισή: δεν ψάχνουμε να ταυτίσουμε το πρόσωπο του δράστη. Δεν θα ψάξουμε προβοκάτορες ή και χρήσιμους ηλίθιους. Το ζήτημα είναι πώς πετιέται ένας πυρσός σε ένα μαγαζί γεμάτο κόσμο τέσσερα χρόνια μετά τη Marfin. Το πρόβλημα είναι η εγωπαθής πολιτική αντίληψη που δεν αναζητά στους γύρω της συνοδοιπόρους, αλλά βλέπει γύρω της μόνο εχθρούς. Είναι η στάση εκείνων που θεωρούν τους εαυτούς τους θεματοφύλακες της επανάστασης, αυτοπροσδιορίζονται ως οι ειδικοί της βίας και ενδιαφέρονται περισσότερο για τη θεαματική τους αναπαράσταση παρά για το τι ακριβώς παράγει η δράση τους. Είναι ο φетиχισμός της βίας που εκφράζεται ως ένας αυτοαναφορικός βολонταρισμός αποθεώνοντας τη μορφή ως περιεχόμενο. Είναι η αντιδιαλεκτική ανάγνωση του κόσμου που ταξινομεί εν τέλει τους ανθρώπους σε δυο στεγανές-συμπαγείς κατηγορίες: οι εξεγερμένοι και οι ρουφιάνοι, αυτοί δηλαδή που «αξίζει να πεθάνουν για κάτι ανώτερο» και αυτοί που απλά «τους αξίζει να πεθάνουν». Ας μην κρυβόμαστε πίσω από το προφανές, λοιπόν, οι ίδιες χειρονομίες επαναλαμβάνονται και επειδή κάποιοι δεν επιλέγουν να τις αντιπαρατεθούν. Μια στάση που θα μπορούσαμε να την πούμε και έμμεση πολιτική υπεράσπιση. Το ίδιο υποστηρίξαμε και το 2010.

[III]

Δεν θέλουμε ήρωες. Πολεμάμε για να ζήσουμε, όχι για να πεθάνουμε. Δεν συγκρούμαστε εξατομικευμένα, αλλά πολεμάμε συλλογικά γιατί δεν αντέχουμε να νιώθουμε μόνοι. Συμμετέχοντας κι εμείς στην πορεία μπήκαμε στο ZARA για να βοηθήσουμε τους ανθρώπους που κινδύνευαν από τη φωτιά. Κι είναι απλό. Δεν χωράμε δίπλα σε αυτούς που βλέπουν μια πολυεθνική στο πρόσωπο ενός εργαζόμενου και καταδικάζουν ως υπαίτιους για την ήττα μας τους πελάτες της. Με την αριθμητική δεν τα πηγαίναμε ποτέ καλά και με τη μετρησιμότητα κάθε τύπου έχουμε ανοιχτούς λογαριασμούς. Συνεπώς, οι πρακτικές που με την άνεση που μόνο το χρήμα ως γενικό ισοδύναμο διαθέτει συμψηφίζουν βιτρίνες και ανθρώπινες ζωές, θα μας βρίσκουν μπροστά τους. Η κοινωνική αντι-βία είναι μια από τις μορφές με τις οποίες εκφράζονται οι αγώνες μας και δεν προκύπτει ως μια αφηρημένη βολонταριστική επιλογή, αλλά ως μια πρακτική αναγκαιότητα που επιτάσσουν οι καταστάσεις σε ολόκληρο

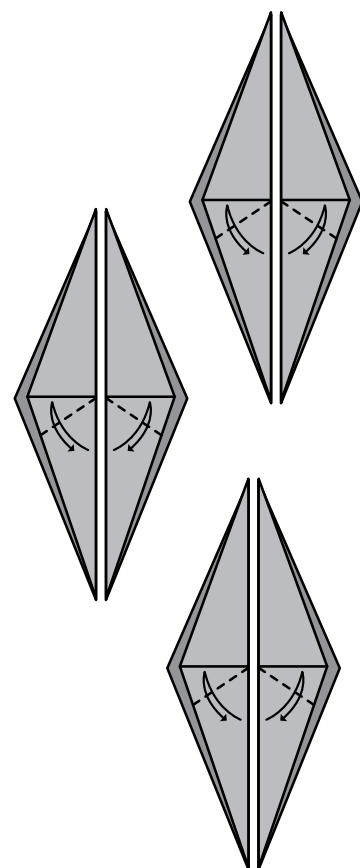

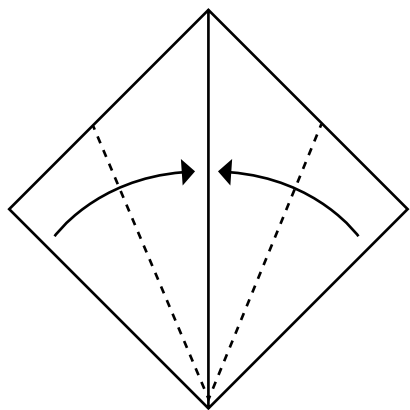

το κίνημα, όχι σε μια αυτάρεσκα εξεγερσιακή πρωτοπορία. Ενώτια σε πασιφισμούς και λενινισμούς κάθε είδους, επιμένουμε να μην αντιμετωπίζουμε την αντι-βία ως ένα τεχνικό ζήτημα, αλλά ως ένα αναπόσπαστο κομμάτι των αγώνων, των ταραχών και των εξεγέρσεων. Όταν αποφασίζουν να συγκρουστούν -τη στιγμή που ασκούν έμπρακτη κριτική στην καπιταλιστική σχέση- οι αγωνιζόμενοι δρουν συλλογικά και στοχευμένα, όχι εξατομικευμένα και άκριτα.

[IV]

Για να τελειώνουμε και με αυτό. Η καταστολή δεν είναι εκδικητική μανία ενός προσωποποιημένου κράτους. Είναι κομμάτι της στρατηγικής διαχείρισης της κρίσης, της αναδιάρθρωσης που έχει πια για τα καλά περάσει από πάνω μας και έχει κοινορτοποιήσει τα όποια ψήγματα ψευδαισθήσεων «δικαιοσύνης» ή «δημοκρατίας». Δεν περιμένουμε να μας σώσουν οι νόμοι τους, επειδή ακριβώς ξέρουμε ότι είναι οι νόμοι τους, και το κράτος ως αντικείμενο και αποτέλεσμα της ταξικής πάλης ακολουθεί πορεία ανάλογη του κοινωνικού συμβολαίου τα τελευταία χρόνια. Η εντατική και βίαιη απαξίωση της ζωής είναι άλλη μια στιγμή της αναδιάρθρωσης που στέλνει στα σφαγεία της τα πιο υποτιμημένα και κοινωνικά αποκομμένα μέρηματα του προλεταριάτου. Στη συγκρουσιακή διαδικασία αναπαραγωγής του κεφαλαίου, το κράτος επιστρατεύει νομοθετικές ρυθμίσεις, μπάτσους, παρακρατικούς, φασίστες και δημοσιογράφους και με μια αστείρευτη δημιουργικότητα στο θάνατο στήνει πογκρόμ, στρατόπεδα συγκέντρωσης, φυλακές μέσα στις φυλακές, απεργοσπαστικούς μηχανισμούς. Έχοντας στερέψει από εναλλακτικές μοιράζει ξύλο, σπέρνει σύγχυση με δακρυγόνα και θέαμα και δολοφονεί επιδεικτικά από τα σύνορα ως τα κέντρα των πόλεων, για να καταστήσει σαφές πως η ανθρώπινη δραστηριότητα θα συνεχίσει να υπάρχει μόνο σαν ένας σωρός εμπορευμάτων. Το μήνυμα το έχουμε πάρει, αλλά αυτό δεν σημαίνει πως θα αφήσουμε να απλωθεί πάνω μας η σκουριά της κοινωνικής ειρήνης: σημαίνει πως ούτε περιμένουμε επιείκεια ούτε παραπονιόμαστε γι αυτό. Αντιθέτως, θέλουμε να πολεμάμε την καταστολή κι αυτό συνεπάγεται να πολεμάμε κάθε στιγμή σε κάθε σημείο την κοινωνική σχέση που την κινητοποιεί και τη μεταχειρίζεται. Όταν οχυρωνόμαστε σε μια αντικατασταλτική ρητορική, έχουμε ήδη μπει, παίξει και χάσει στο παιχνίδι. Γιατί η νίκη τους είναι να περιοριζόμαστε στην άμυνα. Εμείς αντίθετα, έχουμε διαλέξει το πώς κινούμαστε μέσα στην κόλαση που κατοικούμε καθημερινά. Είπαμε να προσπαθήσουμε και να μάθουμε να αναγνωρίζουμε ποιος και τι, μέσα στην κόλαση, δεν είναι κόλαση, και να του δώσουμε διάρκεια, να του δώσουμε χώρο.

[V]

Η αλληλεγγύη δεν είναι απλά μια λέξη δίπλα στις άλλες. Η αλληλεγγύη δεν είναι φιλανθρωπική ή συναισθηματική εκδήλωση. Δεν είναι ένα κινηματικό ισοδύναμο που ανταλλάσσεται και κυκλοφορεί ανά περιστάσεις. Είναι η συλλογική ανάληψη πολιτικής ευθύνης για τις πράξεις που φορτώνουν ποινικές ευθύνες σε κάποιες από μας διαχωρισμένα. Είναι η αντίσταση στη διάσπαση της κοινότητας των αγωνιζομένων. Για όλα τα παραπάνω λοιπόν,

η αλληλεγγύη μας στους συλληφθέντες της 6/12
είναι δεδομένη.

Φάμπρικα Υφανέτ

